

F 30 64 351

## **EM-Verdeck** **BMW 3er-Reihe E 30 Cabrio**

### **Installation instructions**

Power-operated soft top  
BMW 3 Series (E 30) Convertible

### **Instructions de montage**

Capote electromecanique  
BMW serie 3/E30 Cabriolet

### **Montagehandleiding**

Elektrisch/mechanische kap  
BMW 3-serie E30 cabrio

### **Monteringsanvisning**

EM-Verdeck  
BMW 3er-E 30 Cabrio

### **Istruzioni per il montaggio**

Capote elettromeccanica  
BMW Serie 3 E 30 Cabrio

### **Instrucciones de montaje**

Mando electromecánico de la capota  
BMW Serie 3 E30 Cabrio

### **Instrucões de montagem**

Capota electro-mecanica  
BMW Serie 3 E30 Cabriolet

## **Hinweise**

Sämtliche Hohlräume, die im Bereich der Karosserieänderungen liegen, mit der vom Fahrzeughersteller freigegebenen Hohlraumkonservierung nachbehandeln.

Karosserieänderungen am Fahrzeug grundieren und mit der entsprechenden Fahrzeugfarbe lackieren.  
Karosserieänderungen am Verdeckgestänge mit schwarzer Farbe lackieren.

Bohrstellen entgraten und mit Korrosionsschutzfarbe bestreichen.  
Bohrspäne restlos entfernen.



Folgende Teile sind nicht im Einbausatz enthalten und müssen separat bestellt werden:

Rechte Gepäckraumverkleidung  
Verdeckkastenverkleidung

## **Erforderliches Werkzeug und Hilfsmittel**

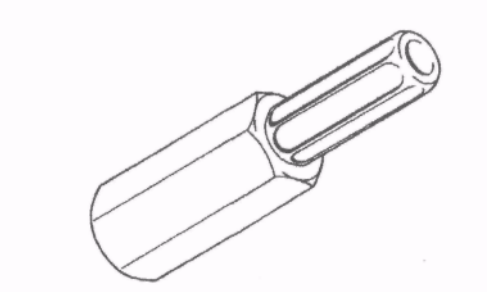
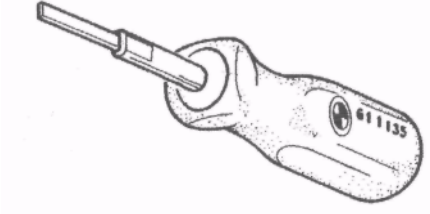
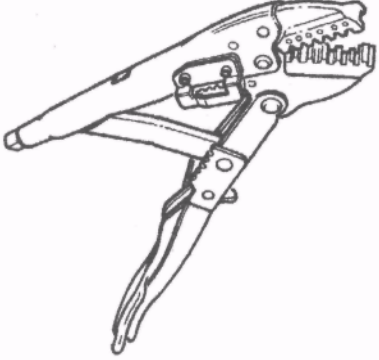
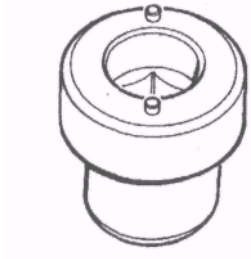
Schlitzschraubendreher  
Kreuzschlitzschraubendreher  
Karosseriesäge  
3/8 Zoll Drehmomentschlüssel  
3/8 Zoll Umschaltknarre  
3/8 Zoll Verlängerung  
3/8 Zoll Steckschlüsseleinsatz SW 10 mm, 13 mm, 17 mm  
Gewindeschneidesatz M 6, M 8  
Universalfräser  
Klebeband 20 mm breit  
Bohrmaschine  
Gebogene Reißnadel  
Nietzange  
Innensechskantschlüssel SW 5 mm, 6 mm  
Schutzgasschweißgerät  
Spiralbohrer 0 3 mm, 5,2 mm, 6 mm, 6,1 mm, 6,2 mm, 6,8 mm, 8 mm  
Loctite 242 Mittelfest  
Loctite 620 Hochfest  
Klemmzange  
Stufenbohrer 20-40 mm  
Taschenlampe  
Hammer  
Lack (Fahrzeugfarbe, Mattschwarz)  
Drehmomenter 1-10 Nm  
Feile  
Universalmesser  
Hohlraumkonservierung  
Putzlappen  
Kabellampe  
Profulgummikleber  
Grundierstift  
LötKolben  
Klebeband  
Abdeckpapier  
Silikon  
Sikaflex 221  
Fett  
Terokal

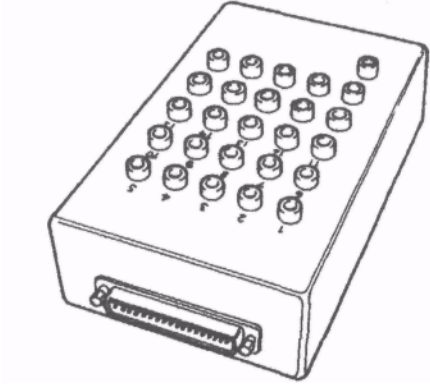
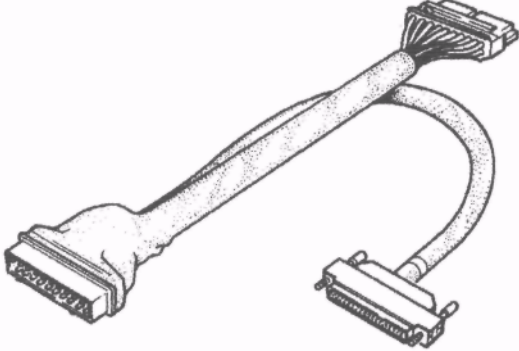
Lfd. Nr.	Abbildung	Bezeichnung
I	 <p data-bbox="687 622 817 651">F 32 72 075</p>	<p data-bbox="976 477 1294 506">Spezialwerkzeug für Airbag</p>
II	 <p data-bbox="687 1025 817 1055">F 30 64 352</p>	<p data-bbox="1007 898 1251 972">Ausdrückerwerkzeug BMW Nr. 61 11 35</p>
III	 <p data-bbox="687 1563 817 1592">F 30 64 353</p>	<p data-bbox="1023 1339 1235 1413">Crimpzange HWB Nr. 81249125</p>
IV	 <p data-bbox="687 1939 817 1968">F 30 64 354</p>	<p data-bbox="1018 1787 1235 1861">Zapfenschlüssel BMW Nr. 54 34 10</p>

Lfd. Nr.	Abbildung	Bezeichnung
V	 <p data-bbox="638 577 794 609">F 30 64 355</p>	<p data-bbox="1002 362 1212 443">Box 26-polig BMW Nr. 61 14 59</p>
VI	 <p data-bbox="638 1008 794 1039">F 30 64 356</p>	<p data-bbox="1027 810 1244 873">Adapterkabel BMW Nr. 61 44 50</p>
VII	 <p data-bbox="638 1415 794 1447">F 30 64 357</p>	<p data-bbox="1046 1249 1264 1330">Prüfbox BMW Nr. 61 44 40</p>

# Inhaltsverzeichnis

Kapitel	Seite
1. Batterie abklemmen .....	6
2. Linken Vordersitz ausbauen .....	6
3. Rücksitzbank ausbauen .....	6
4. Sicherheitsgurte rechts und links abbauen .....	7
5. Türholmverkleidung links ausbauen .....	7
6. Rechte und Linke Seitenverkleidung ausbauen.....	7
7. Verkleidung unten links ausbauen .....	8
8. Seitenverkleidung vorne links ausbauen .....	8
9. Kabelbaumabdeckung ausbauen .....	9
10. Lenkrad abbauen .....	9
11. Microschalter einbauen .....	11
12. Instrumenten-Kombi ausbauen .....	13
13. Gepäck raumklappe abbauen .....	14
14. Gepäckraumverkleidungen ausbauen .....	14
15. Verdeckklappe abbauen .....	15
16. Verdeck ausbauen .....	15
17. Verdeckklappenverriegelung rechts und links abbauen .....	16
18. Karosserieänderungen anbringen .....	18
19. Verdeck umbauen .....	19
20. Zusatzfaltenheber einbauen (nur Modelle bis 08/89) .....	23
21. Zusatzhauptkabelbaum verlegen .....	24
22. Zusatzkabelbaum verlegen (nur Modelle bis 1/90) .....	24
23. Sicherungsschalter umbauen (nur Modelle bis 9/87) .....	29
24. Verdeckklappenverriegelung einbauen .....	30
25. Verdeckklappenantrieb einbauen .....	33
26. Verdeckantrieb einbauen .....	35
27. Verdeck einbauen .....	36
28. Verdeckgestänge einbauen .....	36
29. Steuergerät einbauen .....	39
30. Funktionsprüfung .....	39
31. Verdeckklappe anbauen .....	40
32. Verdeckklappenbetätigung umbauen .....	41
33. Hintere Seitenverkleidung ausschneiden .....	42
34. Hinweisschild einstecken .....	42
35. Fehlersuche am E/M Verdeck .....	43

## 1. Batterie abklemmen

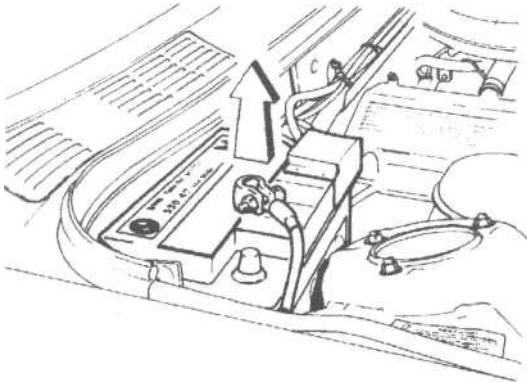

F 30 61 002

Minusleitung vom Batteriepol abschrauben und in Pfeilrichtung abheben.

## 2. Linken Vordersitz ausbauen

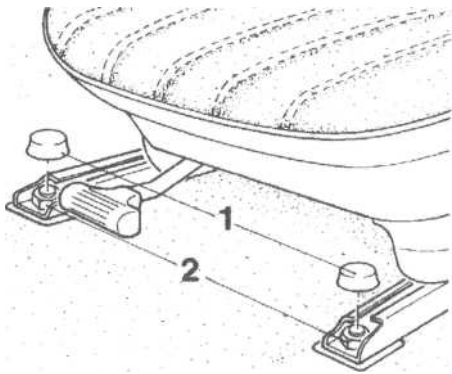

F 30 52 041

Sitz gegen den hinteren Anschlag schieben. Bei höhenverstellbarem Sitz, den Sitz in die höchstmögliche Sitzposition bringen. Gummiabdeckungen (1) abziehen. Sechskantmuttern (2) abschrauben und die Unterlegscheiben entfernen.

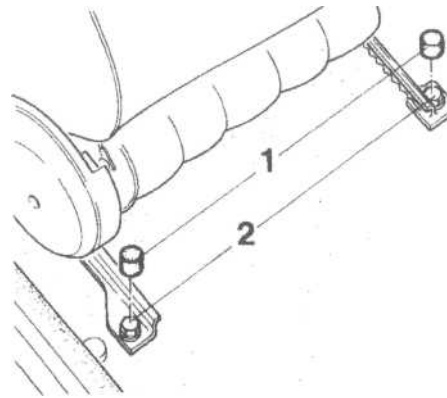

F 30 51 320

Sitz gegen den vorderen Anschlag schieben. Gummiabdeckungen (1) abziehen. Sechskantschrauben (2) herausdrehen.

### Modelle mit Sitzheizung

Kabelsteckverbindung unter dem Sitz trennen.

### Alle Modelle

Sitz aus dem Fahrzeug ausbauen.

## 3. Rücksitzbank ausbauen

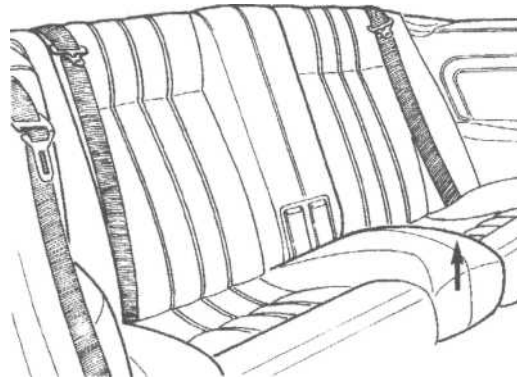

F 30 51 248

Rücksitzbank in Pfeilrichtung ausheben.

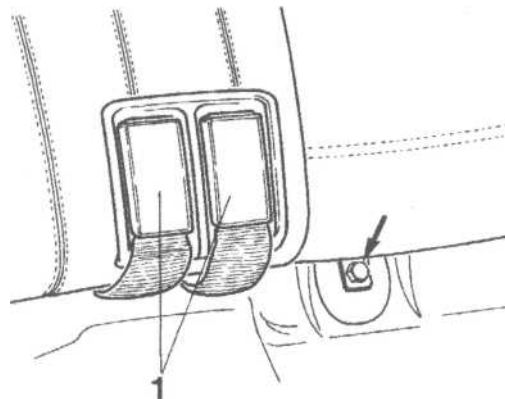

F 30 51 249

Gurtschloß (1) ausheben. Sechskantschraube (Pfeil) an der rechten und linken Seite herausdrehen.

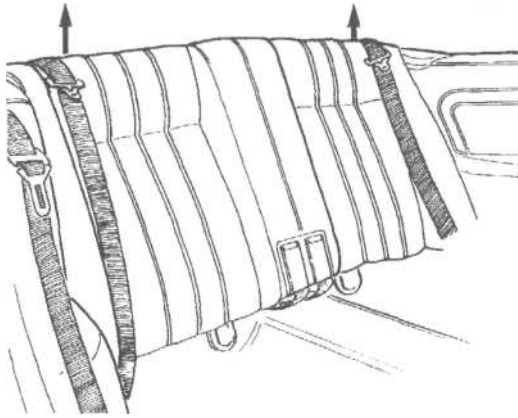

F 30 51 250

Rückenlehne nach oben in Pfeilrichtung aus den Haltern aushängen und ausbauen.

#### 4. Sicherheitsgurte rechts und links abbauen

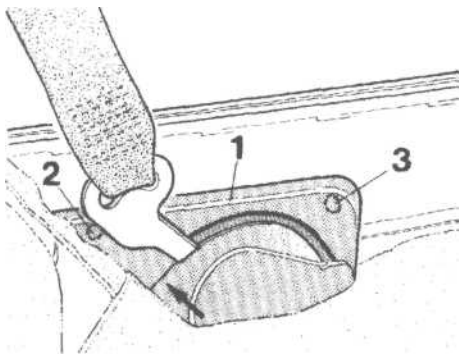

F 30 51 328

##### Hinweis

Die Blende ist gefeilt (Pfeil).

Die gefeilte Blende (1) der Gurtbefestigung an den Befestigungspunkten (2 und 3) ausheben und ausbauen.

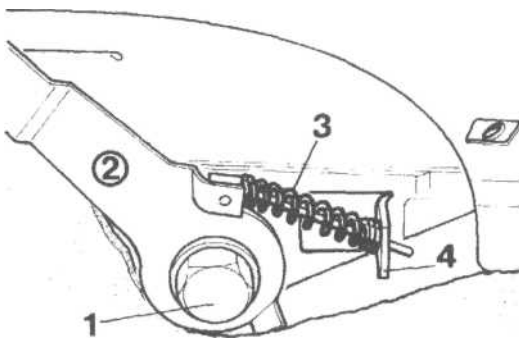

F30 64 116

Sechskantschraube (1) herausdrehen. Sicherheitsgurt (2) abnehmen. Stift (3) aus Halter (4) ziehen.

#### 5. Türholmverkleidung links ausbauen

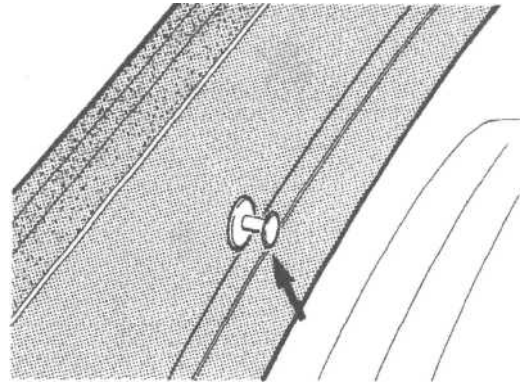

F 30 65 170

Spreizstifte (Pfeil) aus den Spreizklammern an der linken Türholmverkleidung herausziehen.

##### Einbauhinweis

Zuerst die Spreizklammer, dann den Spreizstift eindrücken.

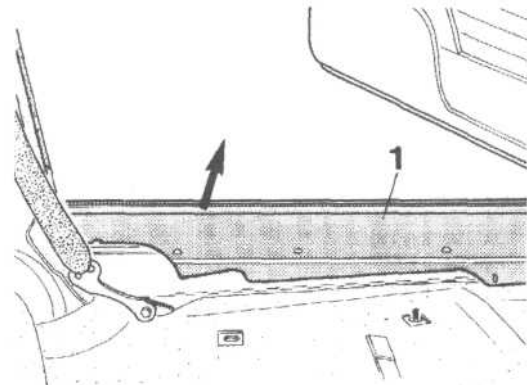

F 30 51 329

Türholmverkleidung (1) in Pfeilrichtung ausbauen.

#### 6. Rechte und Linke Seitenverkleidung ausbauen

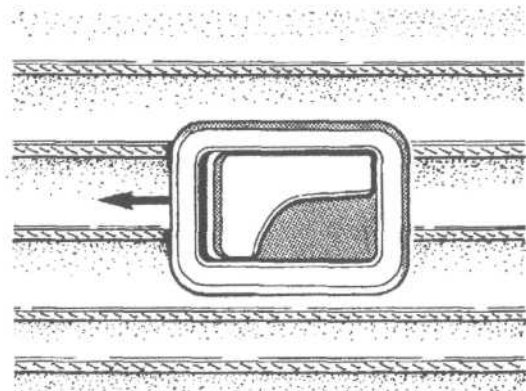

F 30 65 172

Die Blende der linken hinteren Seitenverkleidung in Pfeilrichtung nach hinten abziehen.

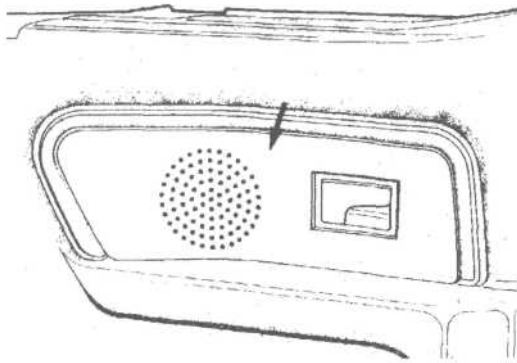

F 30 51 252

Lautsprecherabdeckung (Pfeil) aus der Seitenverkleidung ausheben.

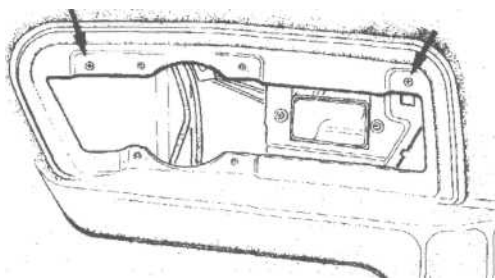

F 30 65 173

Kreuzschlitzschrauben (Pfeile) herausdrehen.

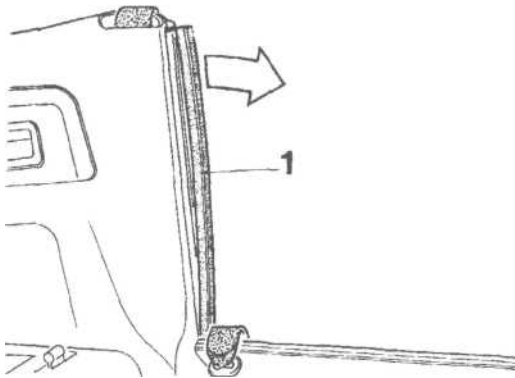

F 30 65 174

Kantenschutz (1) vorsichtig in Pfeilrichtung abziehen.

**Modelle mit Lautsprecheranlage.**

Lautsprecherkabel abziehen.

**Alle Modelle**

Seitenverkleidung nach oben ausheben.

**7. Verkleidung unten links ausbauen**

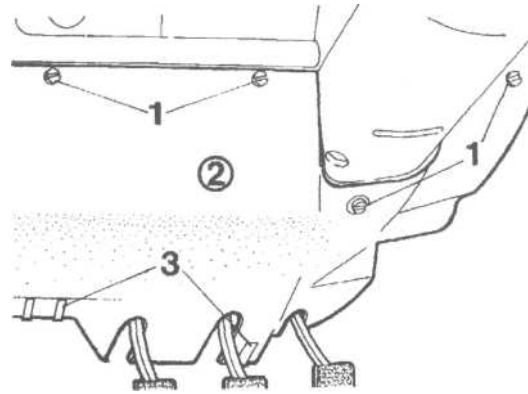

F 30 52 003

Schrauben (1) um 90° verdrehen und die Verkleidung (2) ausbauen.

**Einbauhinweis**

Auf den richtigen Sitz der Verkleidung (2) in den Halteklammern (3) achten.

**Hinweis**

Bei Modellen mit Außentemperaturanzeige / Digitaluhr den Kabelstecker vom Gong abziehen.

**8. Seitenverkleidung vorne links ausbauen**

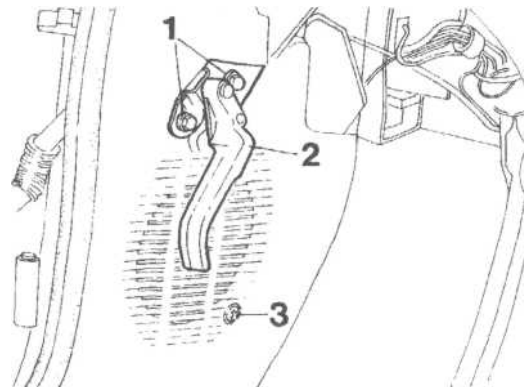

F 30 52 059

Sechskantschrauben (1) herausdrehen.

Hebel (2) für die Frontklappenbetätigung abnehmen.

Kreuzschlitzschraube (3) herausdrehen.



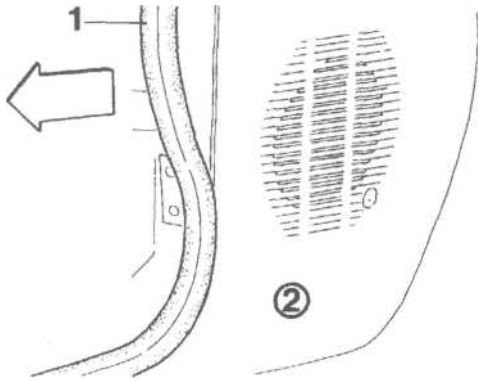

F 30 52 046

Kantenschutz (1) im Bereich der Seitenverkleidung (2) in Pfeilrichtung abziehen. Seitenverkleidung (2) abnehmen.

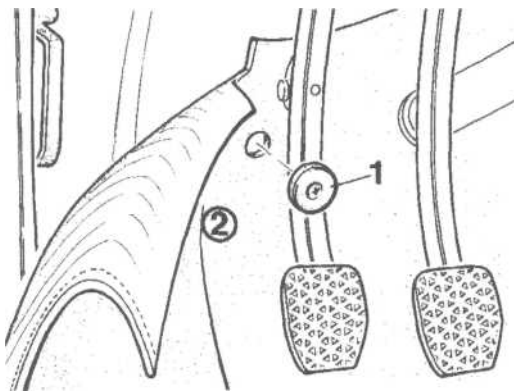

F 30 64 161

Stopfen (1) herausdrehen.  
Teppichboden (2) vorziehen.

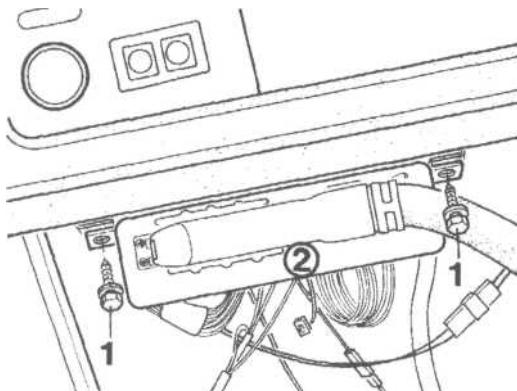

F 30 65  
207

#### Modelle mit ABS

Sechskantschrauben (1) herausdrehen.  
ABS Steuergerät (2) zur Seite hängen.

## 9. Kabelbaumabdeckung ausbauen

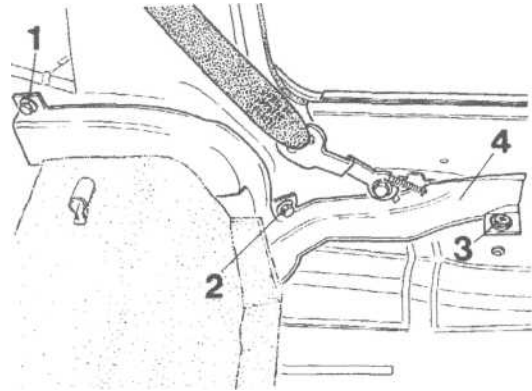

F 30 65 175

Sechskantmutter (1, 2) abschrauben und Schraube (3) von der Befestigung der Kabelbaumabdeckung (4) herausdrehen.  
Kabelbaumabdeckung (4) ausbauen.

## 10. Lenkrad abbauen

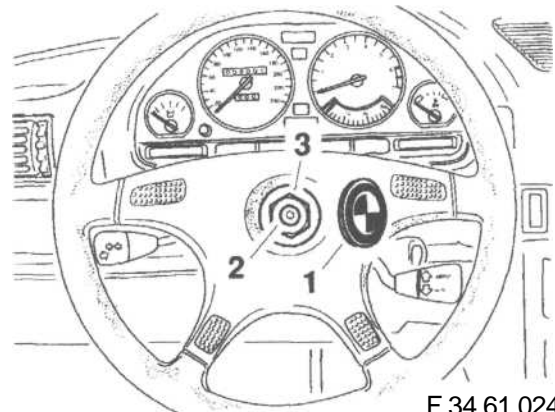

F 34 61 024

Lenkradschloß entriegeln.  
BMW-Emblem (1) vorsichtig aushebeln.  
Selbstsichernde Sechskantmutter (2) abschrauben.  
Unterlegscheibe (3) abnehmen.  
Stellung des Lenkrades zur Lenkspindel anzeichnen  
(z. B. Körnerschlag) und Lenkrad abziehen.

#### Einbauhinweis

Selbstsichernde Sechskantmutter (2) erneuern.  
Anziehdrehmoment 80 Nm.

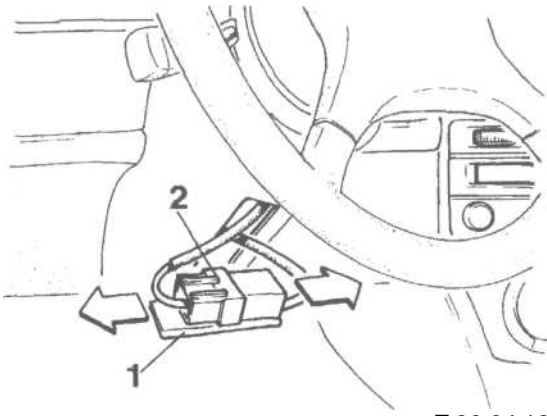

F 30 64 129

**Modelle mit Airbag**

**Vorsicht**

**Lenkräder mit eingebautem Airbag dürfen aus Sicherheitsgründen nur von einer BMW-Fachwerkstatt ausgebaut werden**

Abdeckkappe (1) abziehen.  
Steckverbindung (2) trennen.

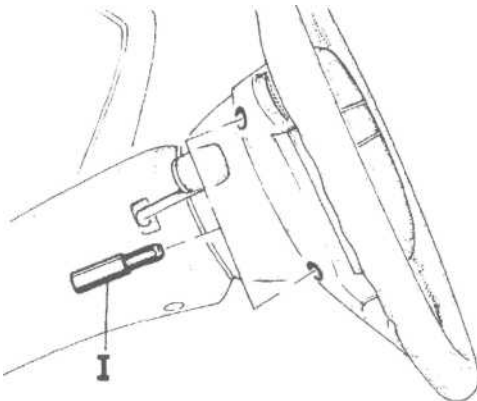

F 34 71 045

Prallplatten-Befestigungsschrauben mit Spezialwerkzeug I herausdrehen.

**Einbauhinweis**

Anziehdrehmoment der Prallplatten-Befestigungsschrauben 5 Nm.

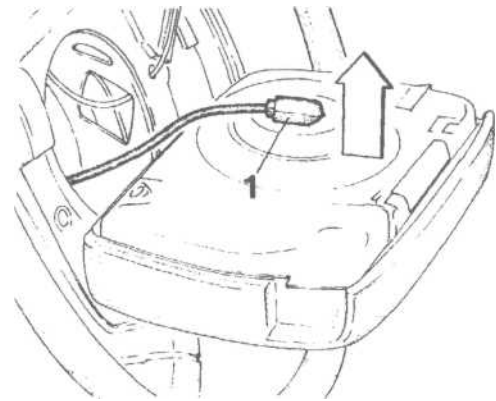

F 34 71 046

Stecker (1) in Pfeilrichtung abziehen und Airbageinheit abnehmen.

**Achtung**

Die Airbageinheit darf nur lt. Zeichnung mit der Steckerseite nach oben abgelegt werden.

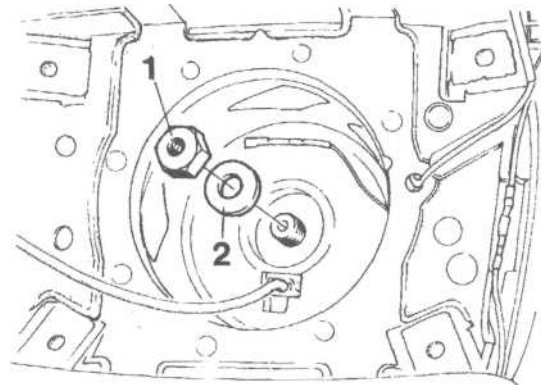

F 34 71 047

Lenkradschloß entriegeln.

Selbstsichernde Sechskantmutter (1) abschrauben, Unterlegscheibe (2) abnehmen. Stellung des Lenkrades zur Lenkspindel kennzeichnen und Lenkrad abziehen.

**Einbauhinweis**

Selbstsichernde Sechskantmutter (1) erneuern. Anziehdrehmoment 80 Nm.

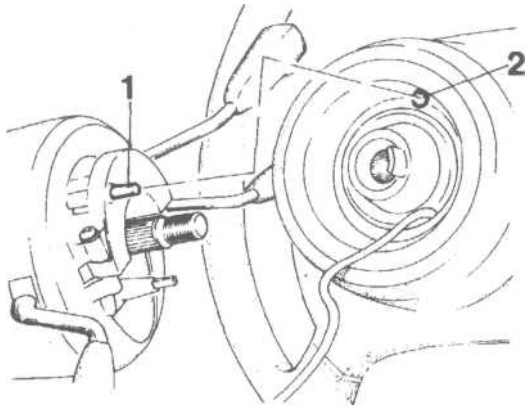

F 34 71 048

**Einbauhinweis**

Arretierstift (1) muß in Aussparung (2) einrasten.

**11. Microschalter einbauen**

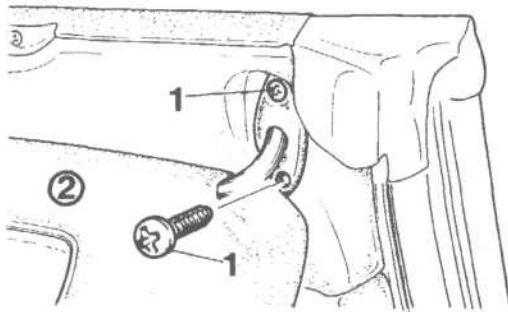

F 30 64 130

Kreuzschlitzschrauben (1) herausdrehen.  
Sonnenblende (2) abnehmen.

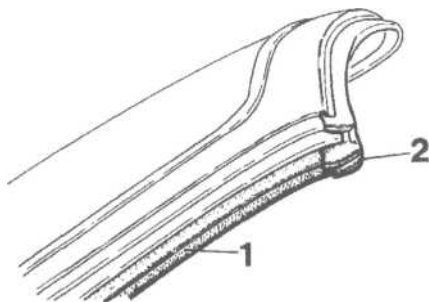

F 30 64 131

Kantenschutz (1) vorsichtig aus dem Dichtgummi (2) herausziehen.

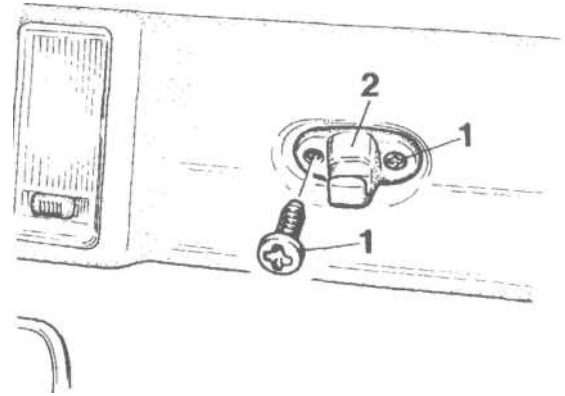

F 30 64 132

Kreuzschlitzschrauben (1) herausdrehen.  
Halter (2) abnehmen.

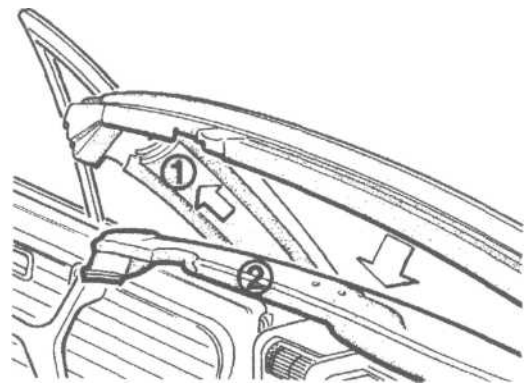

F 30 64 133

A-Säulenverkleidung (1) in Pfeilrichtung ausbauen.  
Kabelstecker der Innenleuchte abziehen. Blende (2) in Pfeilrichtung ausbauen.

**Modelle mit Check-Kontrol-Anzeige**

Kabelstecker von der Check-Kontrol-Anzeige abziehen.

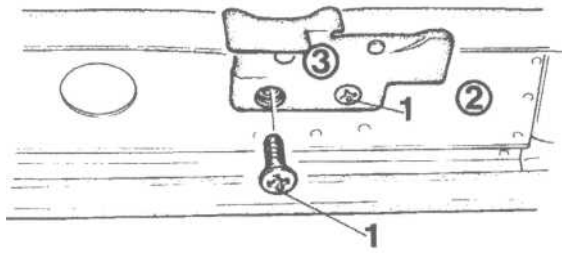

F 30 64 167

**Rechte Fahrzeugseite**

Kreuzschlitzschrauben (1) aus dem Windschutzscheibenrahmen (2) herausdrehen. Grundplatte (3) abnehmen.

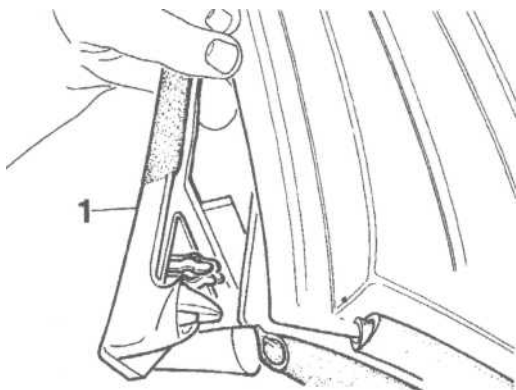

F30 64 168

Dichtung (1) abziehen.

**Einbauhinweis**

Dichtung (1) mit Sikaflex 221 verkleben.

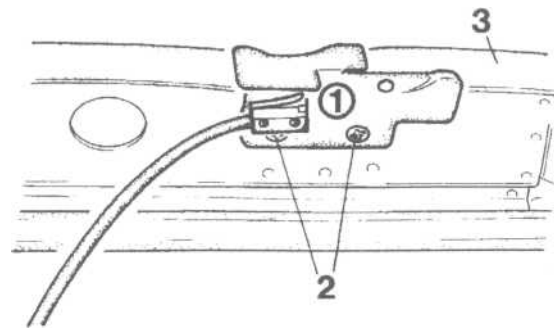

F30 64169

**Achtung**

Sitz der Dichtung (3) überprüfen, ggf. Dichtung nacharbeiten.

**Rechte Fahrzeugseite**

Grundplatte mit Microschalter (1) anhalten.  
Kreuzschlitzschrauben (2) einsetzen.  
Dichtung (3) einbauen.  
Kreuzschlitzschrauben (2) festdrehen.

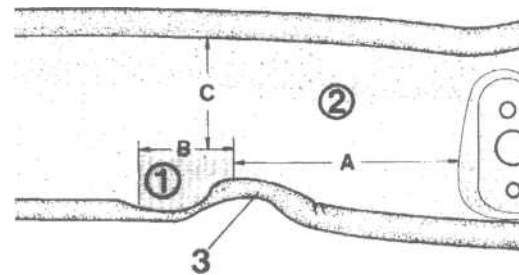

F 30 64 171

**Hinweis**

Modelle, bei denen die Aussparung (1) auf der Beifahrerseite (2) noch nicht ausgeschnitten ist, muß die Aussparung (1) lt. Zeichnung angezeichnet und ausgeschnitten werden.

**Achtung**

Bezugsstoff (3) nicht beschädigen.  
Tiefe der Aussparung (1) höchstens 3 mm.

A = 120 mm

B = 35 mm

C = 70 mm

## 12. Instrumenten-Kombi ausbauen

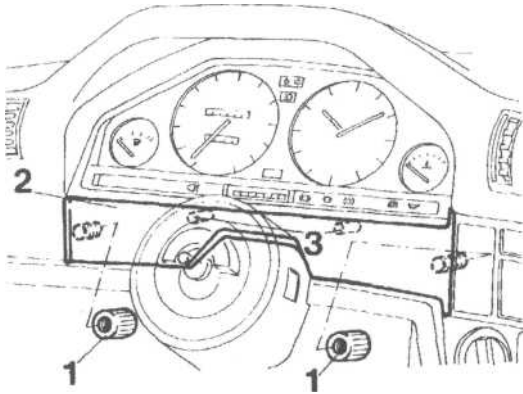

F 30 62 004

Rändelmutter (1) abschrauben.  
Blende (2) aus den Haltenasen (3) ausheben.

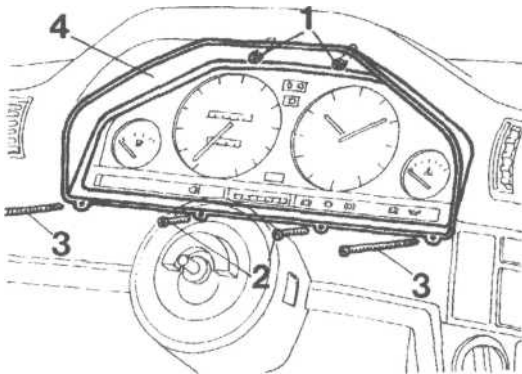

F 30 62 005

Kreuzschlitzschrauben (1, 2, 3) herausdrehen.  
Blende (4) ausbauen.

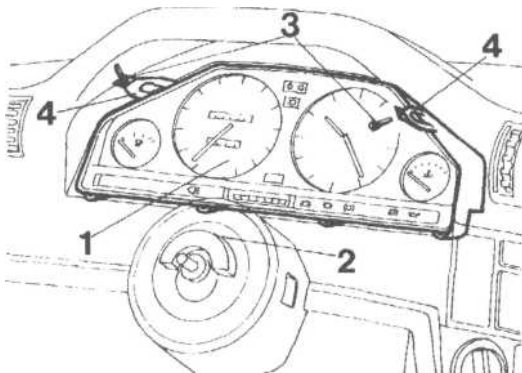

F30 62 006

### Achtung

Um ein Verkratzen des Instrumenten-Kombi (1) zu verhindern, Lenksäule (2) mit einem sauberen Tuch abdecken.

Kreuzschlitzschrauben (3) herausdrehen und Befestigungsglaschen (4) nach innen ziehen.  
Instrumenten-Kombi (1) nach vorne kippen und ausbauen, soweit es die angeschlossenen Kabel zulassen.

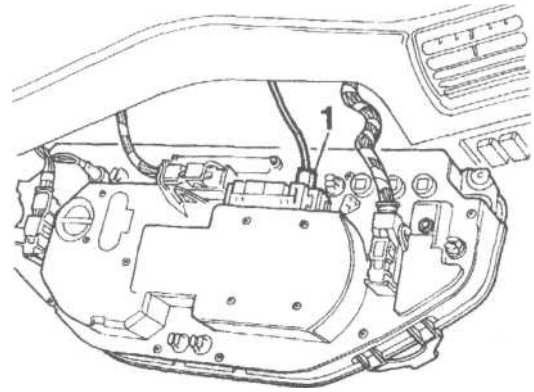

F 30 64 358

Kabelstecker-Radio (1) vorsichtig abziehen.

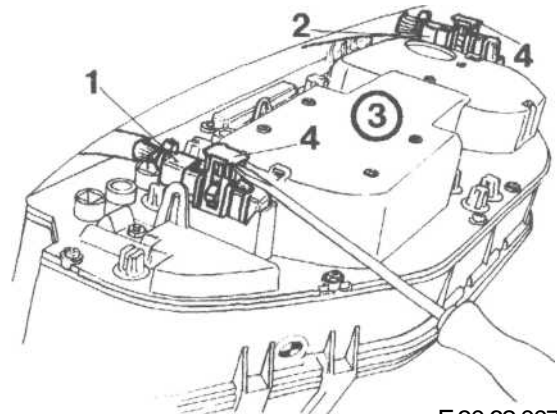

F 30 62 007

### Hinweis

Beim Abziehen der Kombistecker (1,2) vom Instrumenten-Kombi (3) ist erst der Schieber (4) am Kombistecker (1,2) bis Anschlag abzuziehen.

Kombistecker (1, 2) abziehen.

### Modelle mit Bordcomputer

Dritten Kombistecker ebenfalls abziehen.

### Modelle mit ABS

Kontrolleuchte abziehen.

### 13. Gepäckraumklappe abbauen

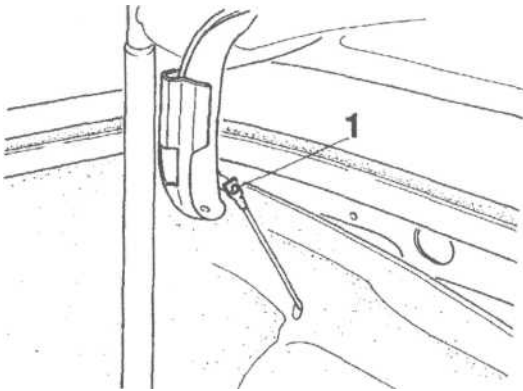

F 30 65 179

Sicherung (1) abziehen und den Zug aushängen.

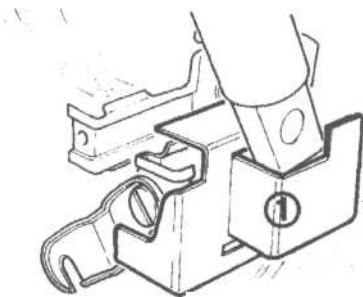

F 30 64 117

Abdeckkappe (1) in Pfeilrichtung abziehen.

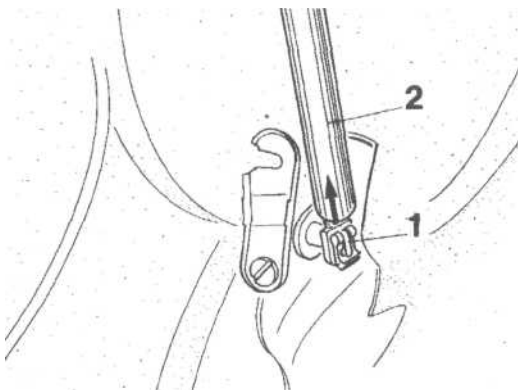

F 30 65 180

Gepäckraumklappe gegen Herunterfallen sichern.  
Sicherung (1) von der Gasdruckfeder (2) auf der rechten und linken Fahrzeugseite abziehen.

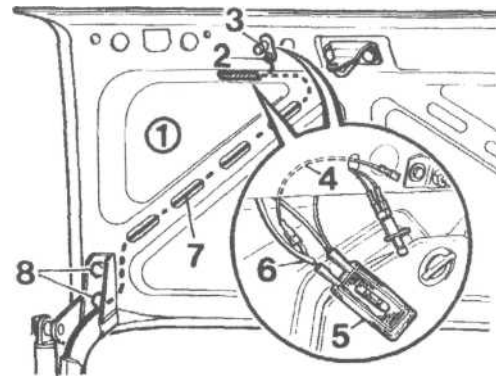

F 30 64 359

Stellung des rechten und linken Gepäckraumklappenscharniers auf der Gepäckraumklappe (1) anzeichnen.

Kreuzschlitzschraube (2) herausdrehen.

Kontaktschalter (3) herausnehmen und die Steckverbindung (4) trennen.

Gepäckraumbeleuchtung (5) vorsichtig ausheben und die Steckverbindung (6) trennen. Kabel (7) aus der Gepäckraumklappe herausziehen.

Sechskantschrauben (8) auf der rechten und linken Fahrzeugseite herausdrehen.

Gepäckraumklappe (1) mit Hilfe einer zweiten Person abbauen.

### 14. Gepäckraumverkleidungen ausbauen

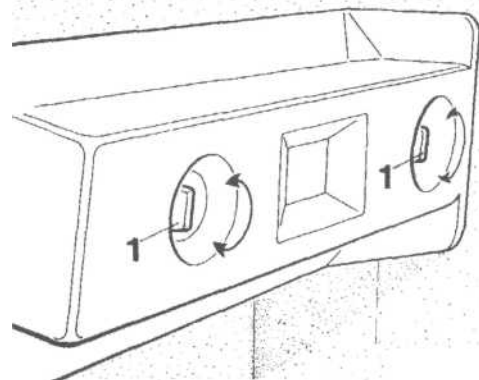

F 30 65 183

Gepäckraumbodenmatte herausnehmen.

Reserverad ausbauen.

Wagenheber ausbauen.

Schrauben (1) um 90° verdrehen, Lampenträger rechts und links ausbauen.

Rechte und linke Gepäckraumverkleidung ausbauen.

#### Einbauhinweis

Die rechte Gepäckraumverkleidung wird durch eine neue EM-Verdeck Gepäckraumverkleidung ersetzt.

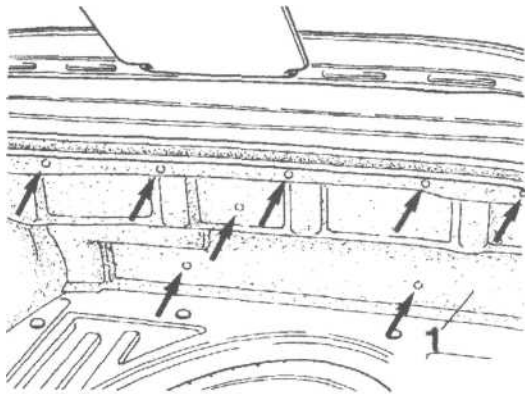

F 30 65 178

Stopfen (Pfeile) ausheben.  
Gepäckraumverkleidung (1) ausbauen.

#### Einbauhinweis

Die Gepäckraumverkleidung (1) wird durch eine neue EM-Verdeck Gepäckraumverkleidung ersetzt.

#### Hinweis

Gepäckraum mit Schutzfolie auslegen.

### 15. Verdeckklappe abbauen

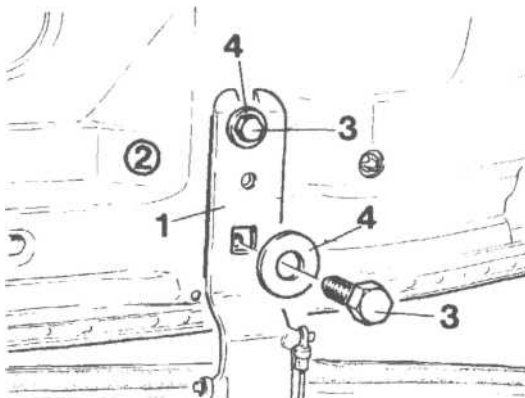

F 30 64 122

Stellung des rechten und linken Verdeckklappenscharniers (1) auf der Verdeckklappe (2) anzeichnen.  
Sechskantschraube (3) mit Unterlegscheibe (4) herausdrehen.  
Sechskantschraube (5) lösen. Verdeckklappe mit Hilfe einer zweiten Person abbauen.

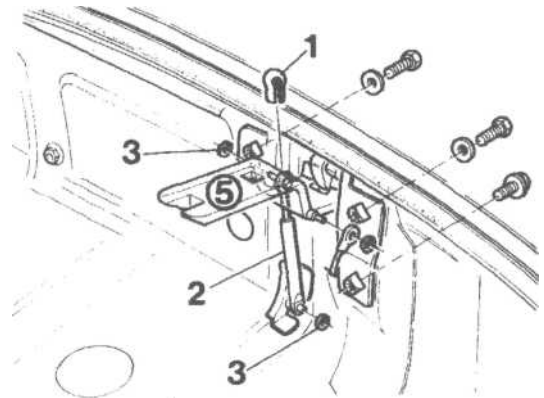

F 30 64 360

#### Rechte und linke Fahrzeugseite

Abdeckkappe (1) der Gasdruckfeder (2) des Verdeckklappenscharniers (5) abziehen.  
Sicherungsringe (3) abnehmen, Gasdruckfeder (2) ausbauen.

#### Einbauhinweis

Die rechte Gasdruckfeder (2) wird nicht mehr benötigt.

### 16. Verdeck ausbauen

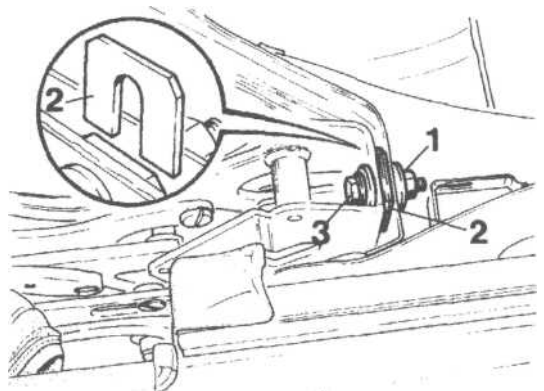

F30 64 118

#### Rechte und linke Fahrzeugseite

Die Einbaulage des Verdeckgestänges markieren.  
Sechskantmutter (1) abschrauben.  
Distanzscheiben (2) abnehmen.  
Sechskantschraube (3) herausnehmen.

#### Einbauhinweis

Beim Verdeckeinbau die gleiche Anzahl der Distanzscheiben (2) beilegen.

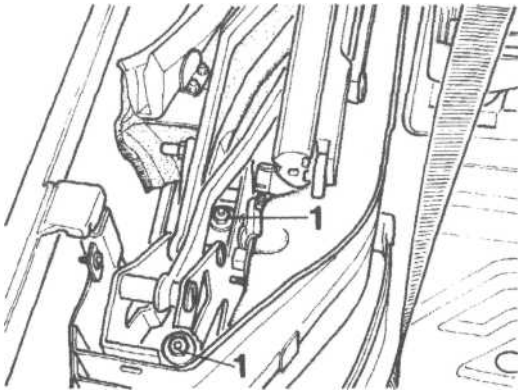

F30 64119

**Hinweis**

Überstehendes Gewinde des rechten, hinteren Stehbolzen anzeichnen.  
Sechskantmutter (1) abschrauben.

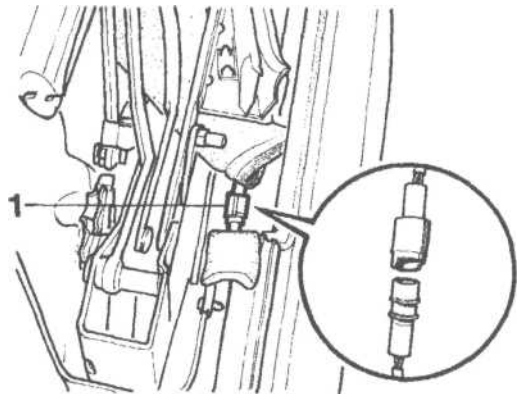

F 30 64 120

**Nur linke Fahrzeugseite**

Kabelsteckverbindung (1) trennen.  
Verdeck vorsichtig mit Hilfe einer zweiten Person ausbauen.

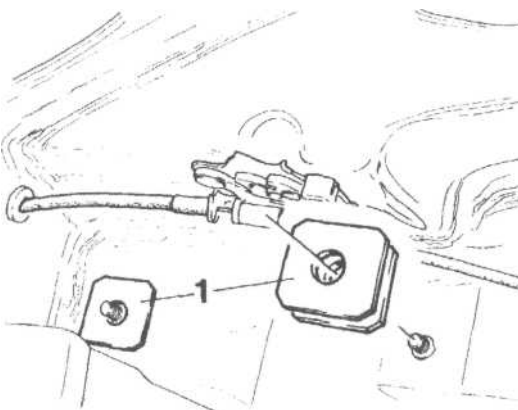

F 30 64 121

**Rechte und linke Fahrzeugseite**

Distanzscheiben (1) abnehmen.

**Einbauhinweis**

Beim Verdeckeinbau die gleiche Anzahl der Distanzscheiben (1) beilegen.

**17. Verdeckklappenverriegelung rechts und links abbauen**

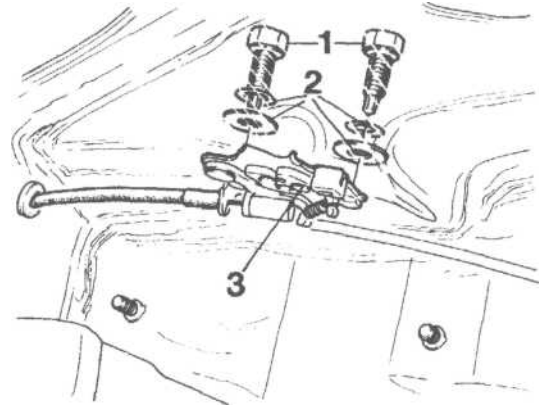

F 30 64 308

Sechskantschrauben (1) mit Unterlegscheiben (2) herausdrehen.  
Verdeckklappenverriegelung (3) abnehmen.

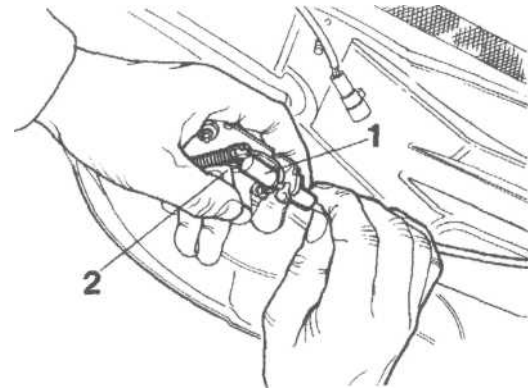

F 30 64 124

Auf der linken Fahrzeugseite, Bowdenzug (1) aus der Verdeckklappenverriegelung (2) aushängen.

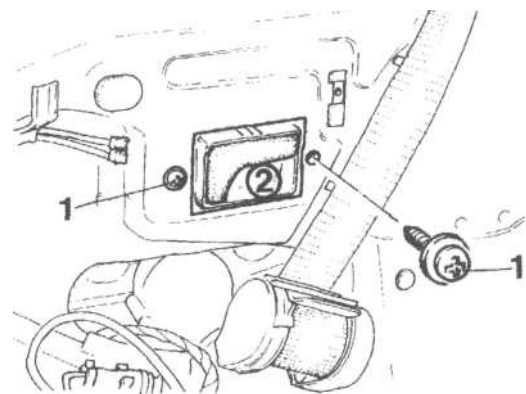

F 30 64 126

Kreuzschlitzschrauben (1) herausdrehen.  
Verdeckklappenbetätigung (2) herausnehmen.



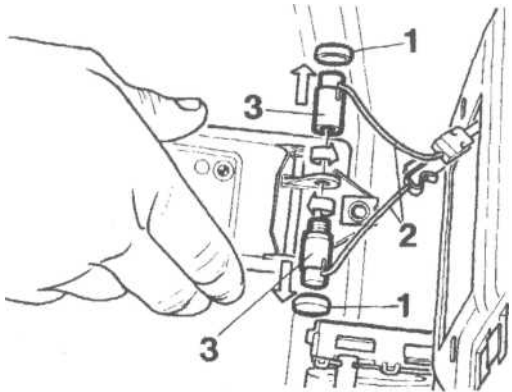

F 30 64 127

Gummikappen (1) in Pfeilrichtung abziehen.  
Bowdenzüge (2) ausbauen.  
Bowdenzughalter (3) in Pfeilrichtung verdrehen und abnehmen.

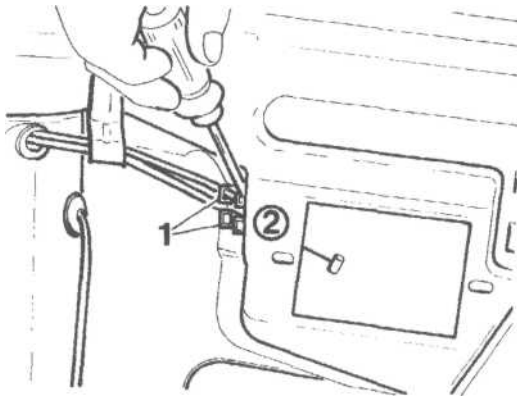

F 30 64 361

Klammern (1) vorsichtig aus dem Karosserieblech (2) aushebeln.

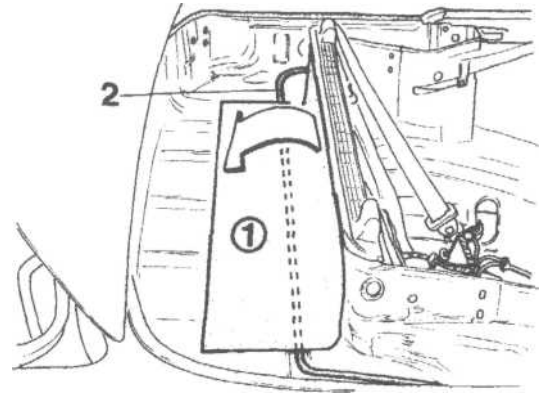

F 30 64 125

Teppichboden (1) abziehen.  
Bowdenzug (2) ausbauen.

**Hinweis**

Die Verdeckklappenverriegelungen und der Bowdenzug werden nicht mehr benötigt.

**Achtung**

Um ein Festkleben von Bohrspänen zu vermeiden, Teppichboden (1) und Karosserie abdecken.

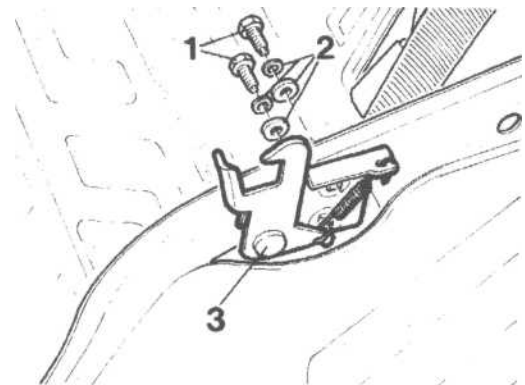

F 30 64 128

Sechskantschrauben (1) mit Unterlegscheiben (2) herausdrehen.  
Fanghaken (3) abnehmen.

**Hinweis**

Der Fanghaken (3) wird nicht mehr benötigt.

## 18. Karosserieänderungen anbringen

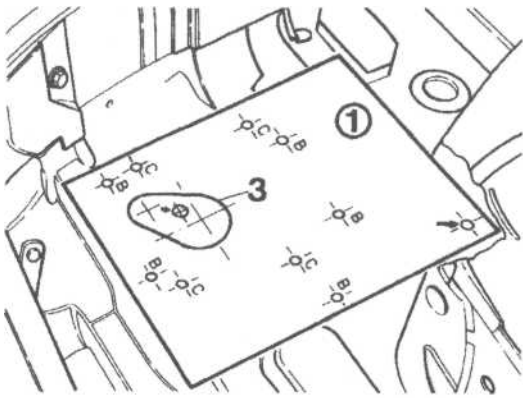

F 30 64 362

Bohrschablone (1) lt. Zeichnung an der rechten Verdeckkastenseite so auflegen, daß die Bohrungen (Pfeile) der Bohrschablone (1) mit den entsprechenden Bohrungen in der Karosserie übereinstimmen.

Bohrungen (B) = Befestigungspunkte Motor.  
Bohrungen (C) = Schweißpunkte Halteplatte.

Bohrstellen (B, C) anzeichnen, ankörnen und mit Spiralbohrer 0 6 mm durchbohren. Blechausschnitt (3) anzeichnen und mit der Karosseriesäge aussägen.

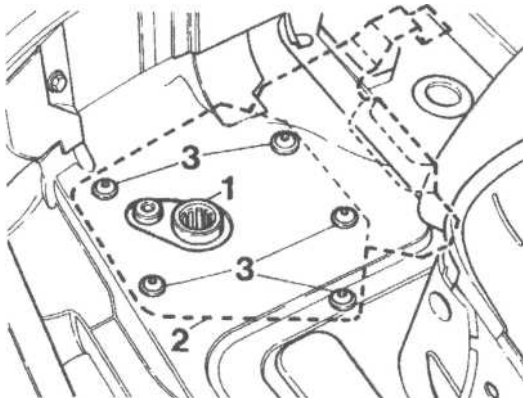

F 30 64 363

Verdeckantrieb (1) und Verstärkungsblech (2) lt. Zeichnung einsetzen.  
Innensechskantschrauben (3) einsetzen und festdrehen.

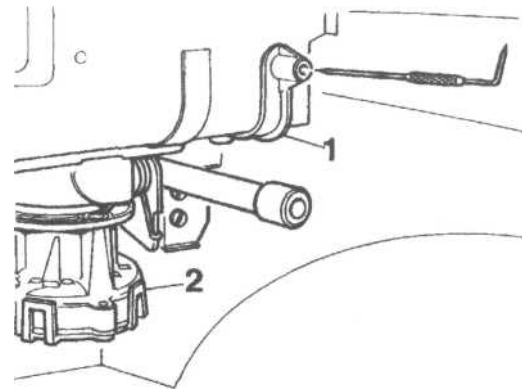

F 30 64 364

Bohrstelle mit der Reißnadel lt. Zeichnung durch die Befestigung (1) des Verdeckantriebes (2) anzeichnen.

Verdeckantrieb (1) und Verstärkungsblech wieder ausbauen.

Bohrstelle ankörnen und mit Spiralbohrer 0 6 mm durchbohren.

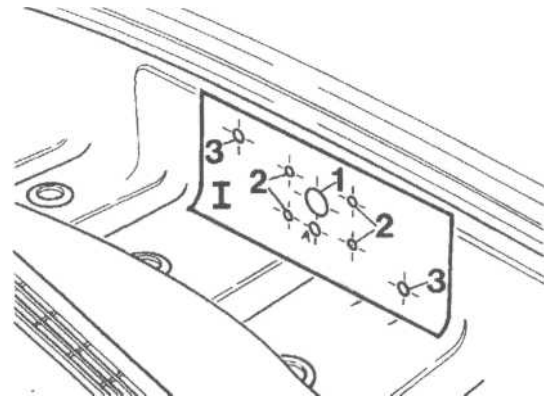

F 30 64 365

### Hinweis

Schablone I waagerecht so einkleben, daß sich der Ausschnitt (A) mit der vorhandenen Bohrung im Verdeckkasten deckt.

Schablone I lt. Zeichnung festkleben.

Bohrpunkte (2) anzeichnen, ankörnen und mit Spiralbohrer 0 6,2 mm durchbohren.

Bohrpunkte (3) anzeichnen und mit Spiralbohrer 0 8 mm durchbohren.

Aussparung (1) anzeichnen mit Spiralbohrer 0 8 mm durchbohren und auf 0 34 mm aufbohren.  
Bohrungsränder entgraten und mit Grundierstift behandeln.

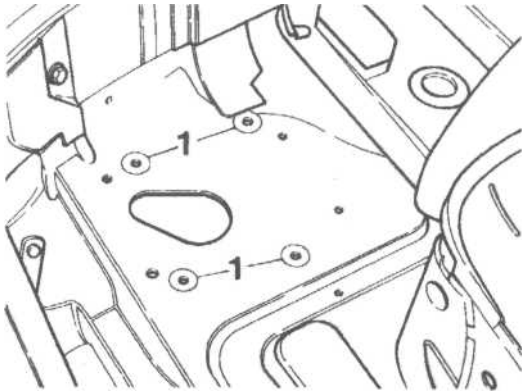

F 30 64 366

Die Farbe im Bereich der Bohrungen (1) im Umkreis von 0 20 mm entfernen.

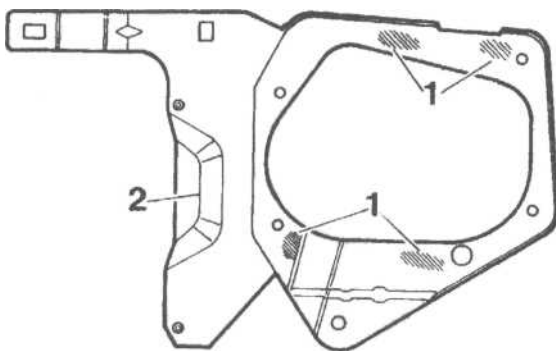

F 30 64 367

Im gekennzeichneten Bereich (1) des Verstärkungsbleches (2) die Farbe entfernen.

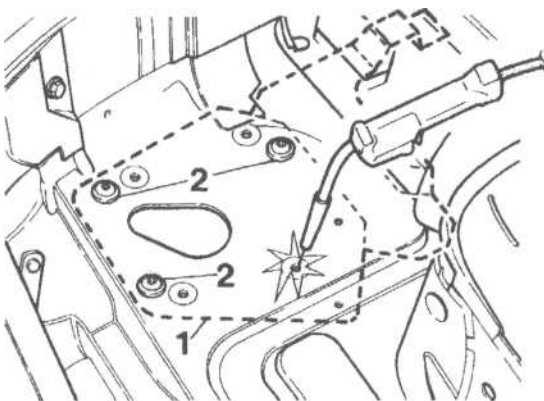

F 30 64 368

Verstärkungsblech (1) vom Gepäckraum aus ansetzen und durch die Bohrungen des Verdeckklappenantriebes mit den Schrauben (2) fixieren.  
Sechskantmuttern vom Gepäckraum auf die Schrauben (2) aufsetzen und so festziehen, daß kein Luftspalt zwischen dem Verstärkungsblech (1) und der Karosserie mehr vorhanden ist.  
Verstärkungsblech (1) einschweißen. Ggf. die Schweißpunkte abschleifen mit Grundierstift behandeln und lackieren.

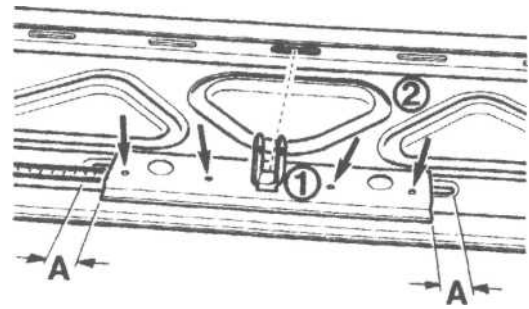

F 30 64 369

### Achtung

Um Beschädigungen an der Verdeckklappe zu vermeiden nur 10 mm tief bohren.

Abstand "A" muß an beiden Seiten gleich sein.

Halteblech (1) lt. Zeichnung mittig auf die Verdeckklappe (2) auflegen.

Bohrpunkte (Pfeile) anzeichnen, ankörnen und mit Spiralbohrer 0 3 mm durchbohren.

Bohrungsränder entgraten und mit Grundierstift behandeln.

Halteblech (1) lt. Zeichnung auflegen und mit Kreuzschlitzschrauben 16x4,2 mm festschrauben.

## 19. Verdeck umbauen

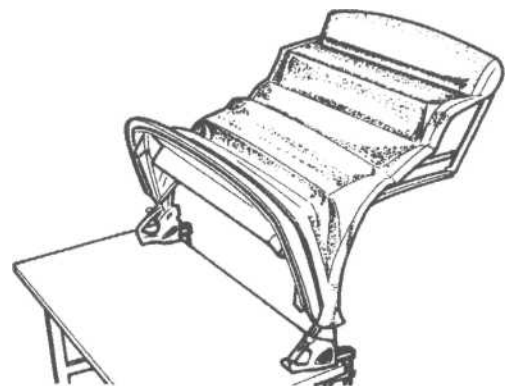

F 30 64 370

Um zu Verhindern das sich Bohrspäne im Verdeck festsetzen, Verdeck nicht legen, sondern lt. Zeichnung auf eine feste Unterlage montieren.

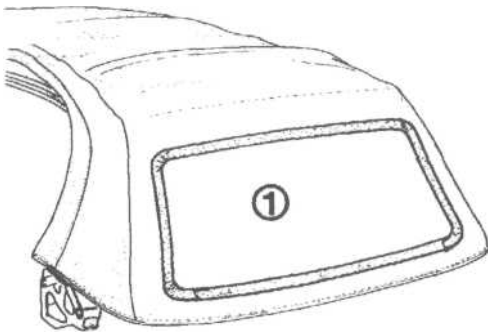

F 30 64 215

**Achtung**

Kein Klebeband auf die Scheibe kleben. Heckscheibe (1) innen und außen umlaufend mit Abdeckpapier abkleben.

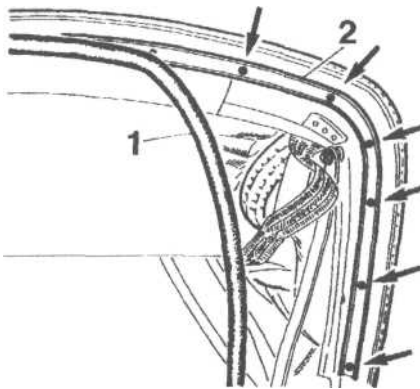

F 30 64 371

Dichtgummi (1) vorsichtig komplett aus der Leiste (2) herausziehen.  
Kreuzschlitzschrauben (Pfeile) herausdrehen und Leiste (2) komplett abbauen.

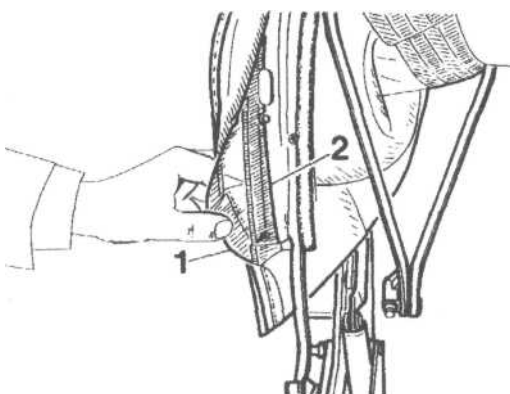

F 30 64 372

**Hinweis**

Stoffbezug nur im Bereich der Karosserieänderung abziehen.

**Rechte und linke Verdeckseite**

Stoffbezug (1) vorsichtig von dem Verdeckrahmen (2) abziehen.

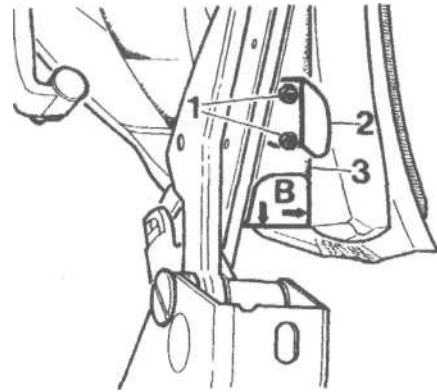

F 30 64 373

**Rechte und linke Verdeckseite**

Sechskantmuttern (1) abschrauben und den Winkel (2) ausbauen.

Die Schablone B lt. Zeichnung auf der linken Verdeckseite in den Verdeckrahmen (3) einlegen und den Ausschnitt auf den Verdeckrahmen übertragen.

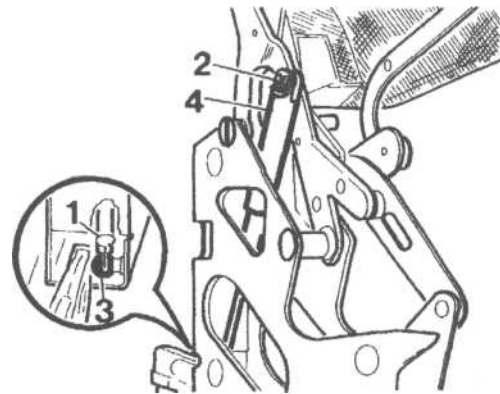

F 30 64 381

**Rechte Verdeckseite**

Sicherungsklammer (1) und Sicherung (2) abziehen. Kugelkopf (3) vorsichtig abheben und die Gasdruckfeder (4) ausbauen. **Einbauhinweis** Die Gasdruckfeder (4) wird nicht mehr benötigt.

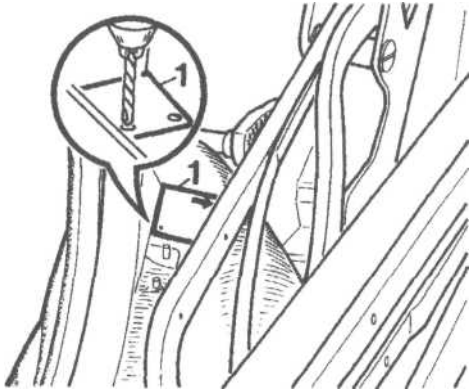

F 30 64 374

**Hinweis**

Um Beschädigungen am Verdeck zu vermeiden, alle Kanten restlos entgraten und Bohrspane entfernen.

**Rechte und linke Verdeckseite**

Den Ausschnitt (1) ausbohren, aussägen und mit einer Feile nacharbeiten.

Winkel einbauen.

Auf der rechten Verdeckseite die entsprechenden Arbeitsschritte mit der Schablone A vornehmen.

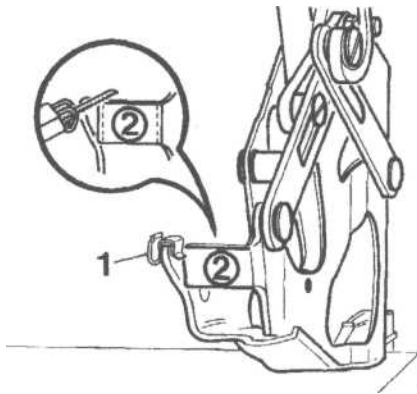

F 30 64 375

**Nur rechte Verdeckseite**

Klammer (1) vorsichtig aushebeln.

Steg (2) lt. Zeichnung aussägen und mit einer Feile nacharbeiten.

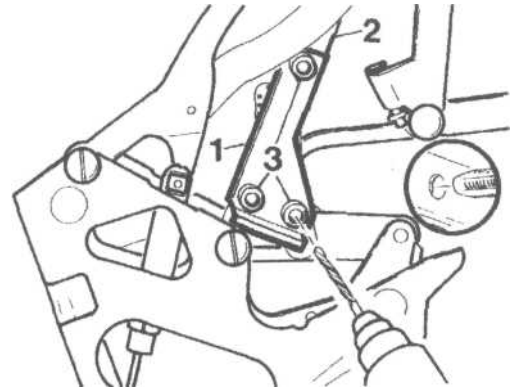

F 30 64 377

**Rechte Verdeckseite**

Bohrschablone (1) lt. Zeichnung anlegen und mit einer Klemmzange fixieren.

Verdeckgestänge (2) durch die Bohrbuchsen (3) mit Spiralbohrer 0 6,8 mm durchbohren. Durchgehendes Gewinde **M8x1,25** in die 0 6,8 mm Bohrungen schneiden.

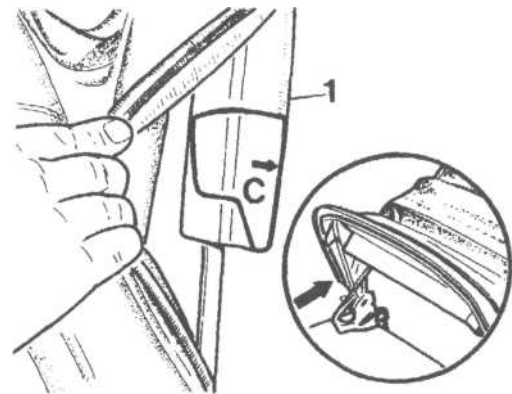

F 30 64 376

**Hinweis**

Um Beschädigungen am Verdeck zu vermeiden, alle Kanten restlos entgraten und Bohrspane entfernen.

**Linke Verdeckseite**

Schablone C lt. Zeichnung auf den linken Verdeckrahmen (1) auflegen und den Ausschnitt übertragen.

Ausschnitt lt. Zeichnung aussägen.

**Rechte Verdeckseite**

Die Entsprechenden Arbeitsschritte mit der Schablone D durchführen.

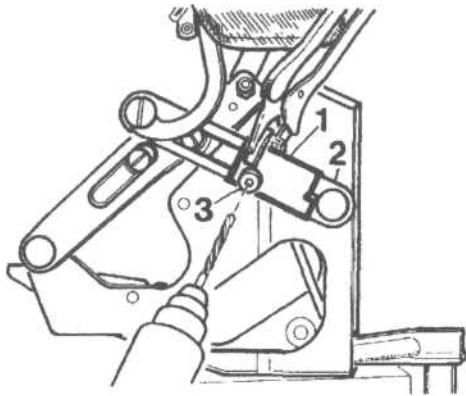

F 30 64 378

Bohrschablone (1) lt. Zeichnung anlegen und mit einer Klemmzange fixieren.  
Verdeckgestänge (2) durch die Bohrbuchse (3) mit Spiralbohrer 0 6,1 mm durchbohren.

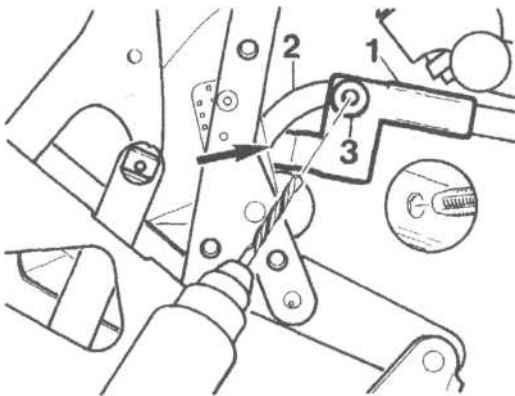

F 30 64 379

**Achtung**

Die Bohrschablone (1) muß an der Anlagekante (Pfeil) anliegen.

Bohrschablone (1) lt. Zeichnung anlegen und mit einer Zange fixieren.  
Verdeckgestänge (2) durch die Bohrbuchse (3) mit Spiralbohrer 0 5,2 mm durchbohren. Durchgehendes Gewinde M6x0,75 in die 0 5,2 mm Bohrung schneiden.

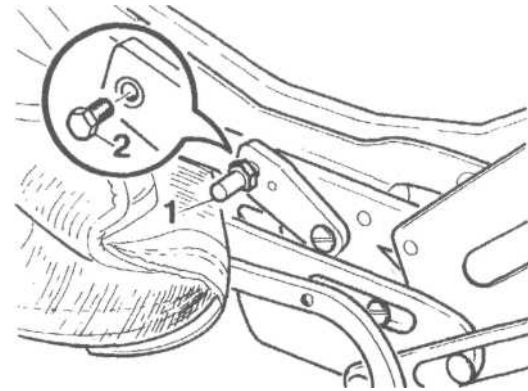

F 30 64 380

**Achtung**

Sechskantschraube (2) mit Loctite 242 Mittelfest einsetzen.

Anschlag (1) auf der rechten Verdeckseite herausdrehen und durch die Sechskantschraube (2) aus dem Einbausatz EM-Verdeck ersetzen.

Sechskantschraube (2) festdrehen.

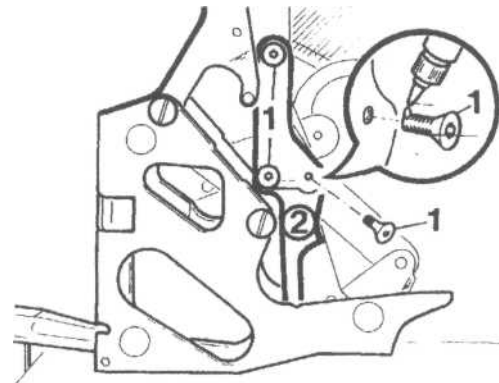

F 30 64 382

Innensechskantschrauben (1) mit Loctite 620 Hochfest behandeln.

Anschraubhebel (2) an den Einbauort halten, Innensechskantschrauben (1) einsetzen und festdrehen.

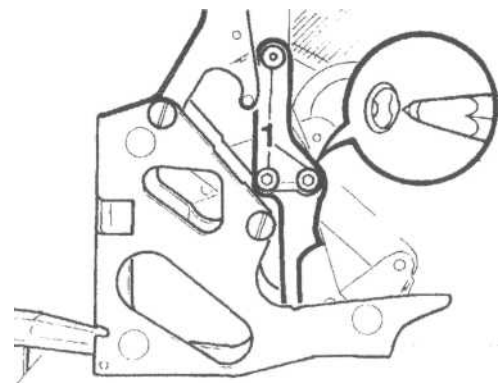

F 30 64 383

Innensechskantschrauben (1), am Schraubenende, zusätzlich lt. Zeichnung mit zwei Körnerschlägen sichern.

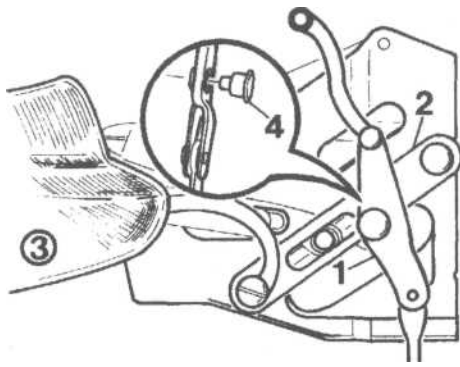

F 30 64 384

Anlenkhebel-Spannbügel (1) lt. Zeichnung an den Hilfsbügel (2) ansetzen.  
 Niet (4) einsetzen.  
 Verdeck (3) ganz ausklappen und Anlenkhebel Spannbügel (1) mit Hilfshebel (2) vernieten.

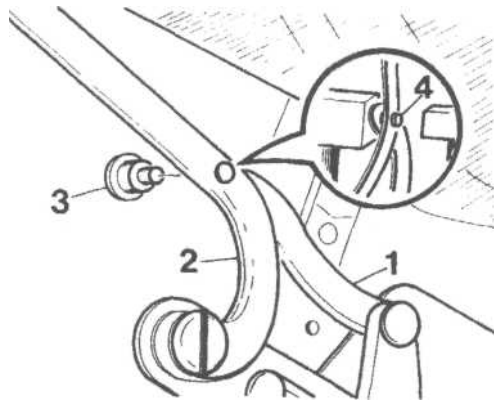

F 30 64 385

Anlenkhebel-Spannbügel (1) an den Halter Spannbügel (2) ansetzen.  
 Schraube (3) mit Loctite 620 Hochfest einsetzen.  
 Schraube (3) von Hand einsetzen und festdrehen.  
 Schraubenende (4) lt. Zeichnung vertaumeln.

Stoffverdeck mit Terokal ankleben.  
 Leiste und Dichtgummi in umgekehrter Reihenfolge des Ausbaus einbauen.

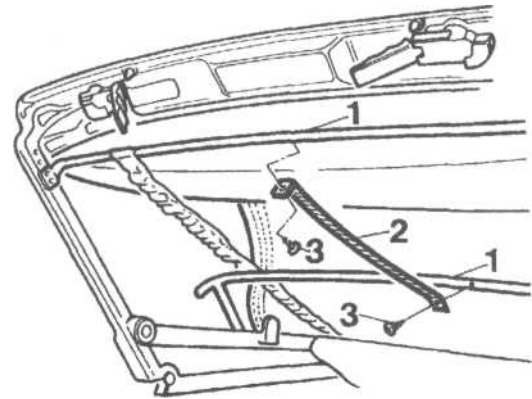

F 30 64 386

#### Hinweis

Um Beschädigungen zu vermeiden, nur 5 mm tief bohren.

Querspiegel (1) mittig ausmessen, anzeichnen und mit Spiralbohrer 0 3 mm bohren. Gummizug (2) mit schwarzen Blechschrauben (3) 13x4,2 festschrauben.

#### 20. Zusatzfaltenheber einbauen (nur Modelle bis 08/89)

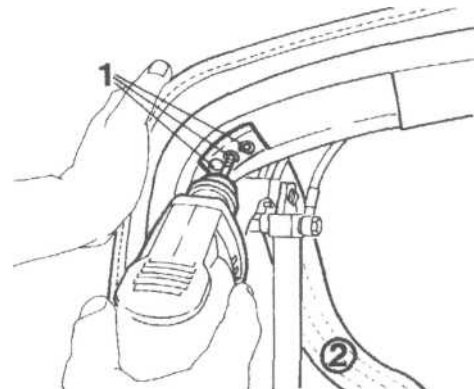

F30 64 269

#### Rechte und linke Verdeckseite

Niete (1) ausbohren und entfernen.  
 Spanngurt (2) ausbauen.

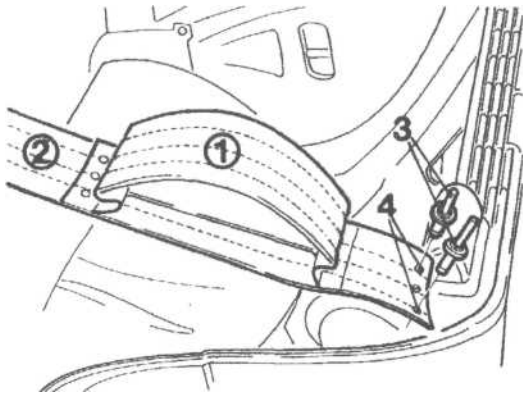

F 30 64 270

Zusatzfaltenheber (1) auf Spanngurt (2) aufsetzen.  
Niete (3) in die Bohrungen (4) einsetzen.

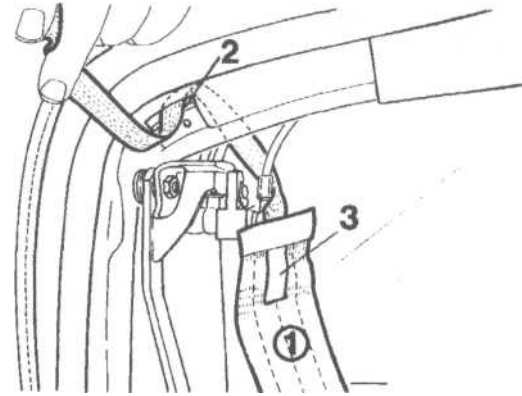

F 30 64 273

Spanngurt mit Zusatzfaltenheber (1) durch den Ausschnitt (2) ziehen.

#### Hinweis

Zum Durchziehen Abdeckband (3) aufkleben.

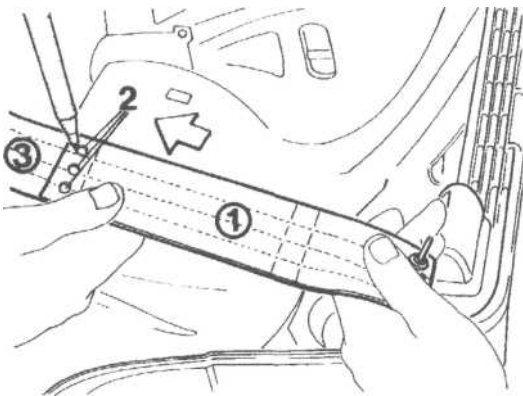

F30 64 271

#### Achtung

Durchmesser der Bohrungen (2) höchstens 3 mm.

Zusatzfaltenheber (1) in Pfeilrichtung bis zum Anschlag spannen und Bohrungen (2) auf dem Spanngurt (3) anzeichnen.

Angezeichnete Bohrungen (2) mit Hilfe eines Löt-kolbens durchbrennen.

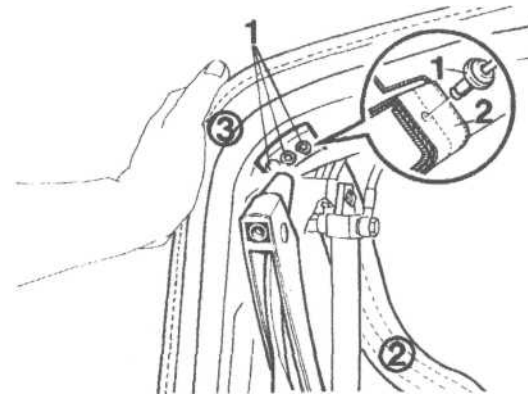

F 30 64 274

Niete mit Unterlegscheiben (1) in den Spanngurt mit Zusatzfaltenheber (2) einsetzen.

Niete (1) in das Verdeckgestänge (3) einsetzen.

## 21. Zusatzhauptkabelbaum verlegen

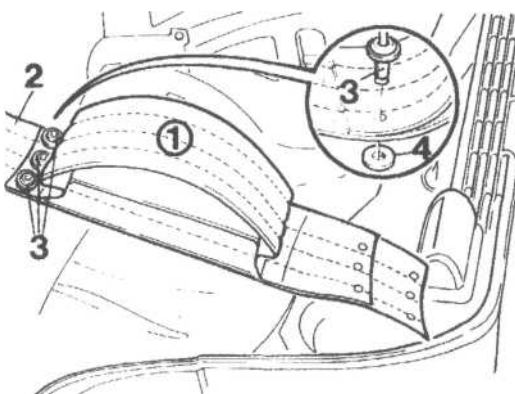

F 30 64 272

Zusatzfaltenheber (1) auf Spanngurt (2) aufsetzen.  
Niete (3) mit Unterlegscheiben (4) einsetzen und vernieten.

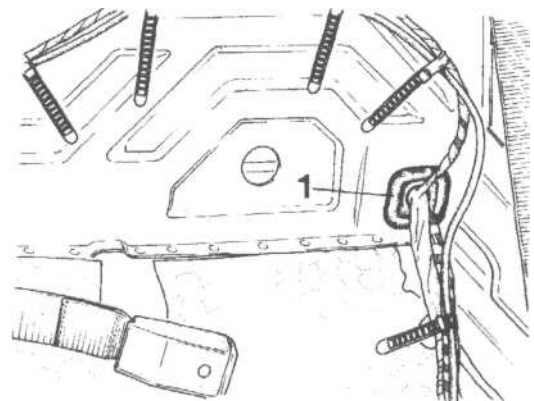

F 30 64 156

#### Linke Fahrzeugseite

Gummitülle (1) im Fahrgastraum ausheben.



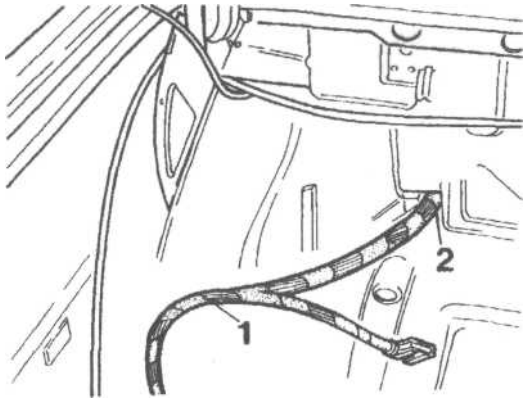

F 30 64 387

Zusatzhauptkabelbaum (1) lt. Zeichnung vom Gepäckraum aus durch Aussparung (2) in den Fahrgastraum einlegen.

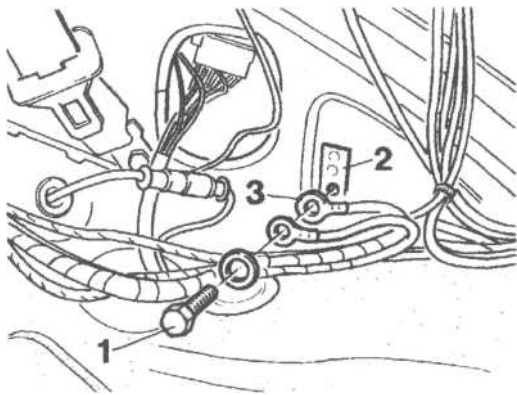

F 30 64 158

Sechskantschraube (1) vom Massestützpunkt (2) herausdrehen.  
Masseanschluß (3) vom Zusatzhauptkabelbaum lt. Zeichnung am Massestützpunkt (2) anschrauben.

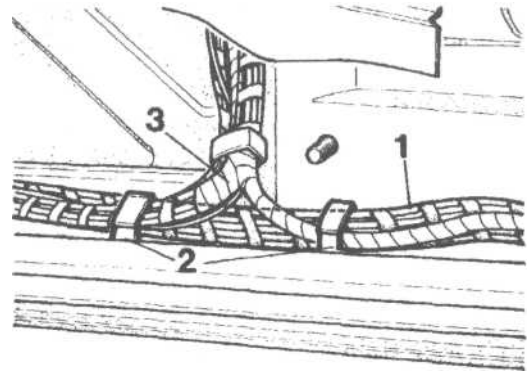

F 30 64 159

Zusatzhauptkabelbaum (1) lt. Zeichnung entlang des Fahrzeugkabelbaumes in die Kabelhalter (2) einlegen.

**Achtung**

Bei der Kabelabzweigung (3) Fahrzeugmitte ist darauf zu achten, daß der Zusatzhauptkabelbaum (1) unter der Kabelabzweigung (3) hindurch verlegt wird.

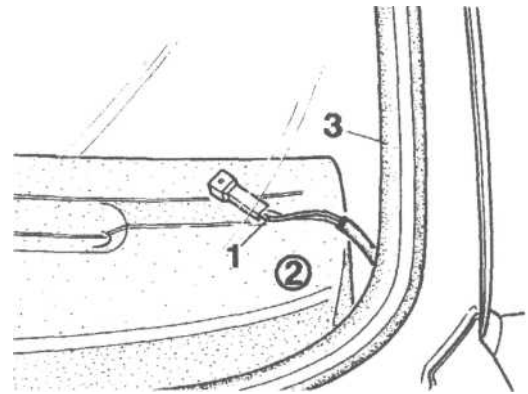

F 30 64 165

Zusatzhauptkabelbaum entlang dem Fahrzeugkabelbaum bis zum Einbauort des Instrumentenkombi verlegen.

Kabelstrang (1) vom Zusatzhauptkabelbaum lt. Zeichnung zwischen Armaturenbrett (2) und A-Säule (3) durchführen.

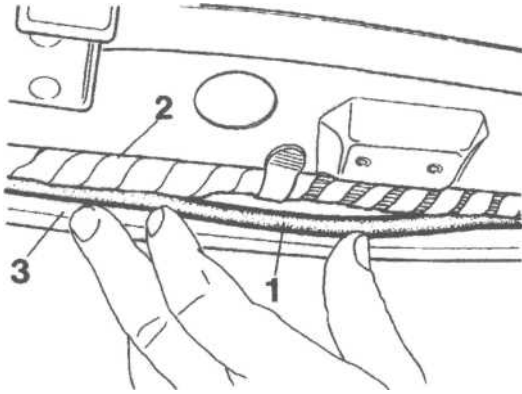

F 30 64 166

Kabelstrang (1) zwischen Checkkontrollkabel (2) und Scheibengummi (3) verlegen.

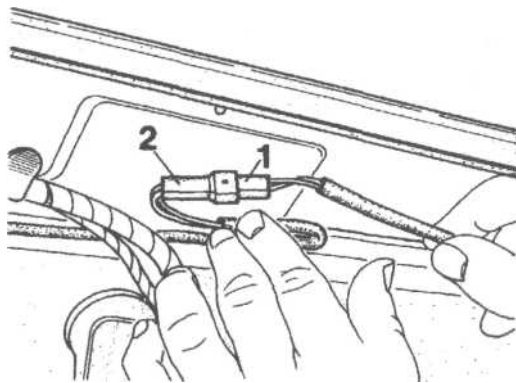

F 30 64 170

Kabelstecker-Microschalter (1) und Kabelstecker-Zusatzhauptkabelbaum (2) zusammenstecken.

Blende und A-Säulenverkleidung sinngemäß in umgekehrter Reihenfolge des Ausbaus einbauen.

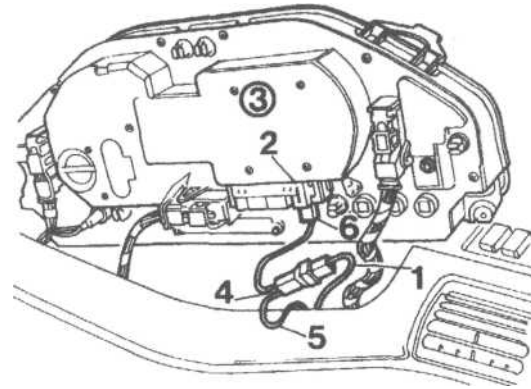

F 30 64 426

Kabel (1) Kabelfarbe/blau auf den Gegenstecker (4) des Zusatzhauptkabelbaumes (5) aufstecken. Stecker (6) des Zusatzhauptkabelbaumes (5) auf den Anschluß (2) der Instrumentenkombi (3) aufstecken.

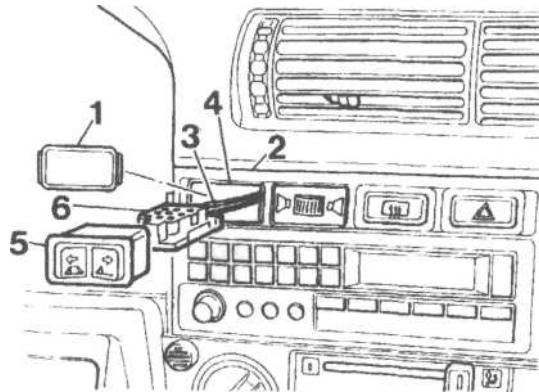

F 30 64 388

#### Modelle bis 9/87

Bei Modellen bis 9/87 muß der Sicherungsschalter der elektrischen Fensterheber umgebaut werden. Die dafür notwendigen Arbeitsschritte sind dem Kapitel 22 zu entnehmen. **Modelle ab 9/87**

Blende (1) vorsichtig aus der Verkleidung (2) ausheben.

Kabel (3) des Zusatzhauptkabelbaum entlang dem Fahrzeugkabelbaum bis zur Aussparung (4) verlegen. Bedienelement (5) auf den Stecker (6) des Kabels (3) aufstecken.

Bedienelement (5) vorsichtig in die Aussparung (4) einsetzen.

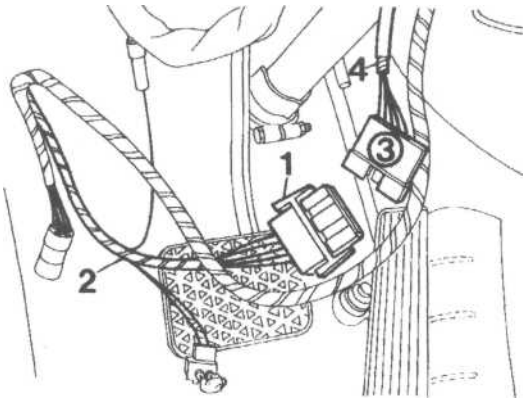

F 30 64 389

### Modelle ab 1/90

Stecker (1) des Zusatzhauptkabelbaumes (2) auf den entsprechenden Gegenstecker (3) des Fahrzeugkabelbaumes (4) aufstecken.

### Hinweis

Gegenstecker (3) ist unterhalb des Instrumentenkombi am Fahrzeugkabelbaum zurückgebunden.

### Für Modelle ab 1/90 entfällt das Kapitel 21.

Bei Modellen bis 1/90 muß der Kabelbaum verlegt werden.

Dazu muß Kapitel 21 abgearbeitet werden.

## 22. Zusatzkabelbaum verlegen (nur Modelle bis 1/90)

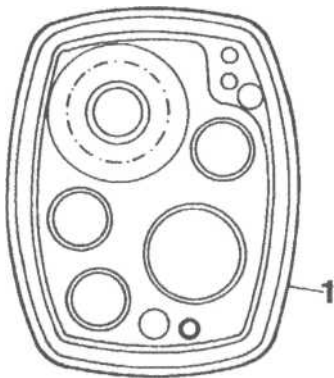

F 30 64 390

### Hinweis

Die Kabeldurchführung ist je nach Fahrzeugausstattung verschieden belegt, Gummitülle (1) ausschneiden.

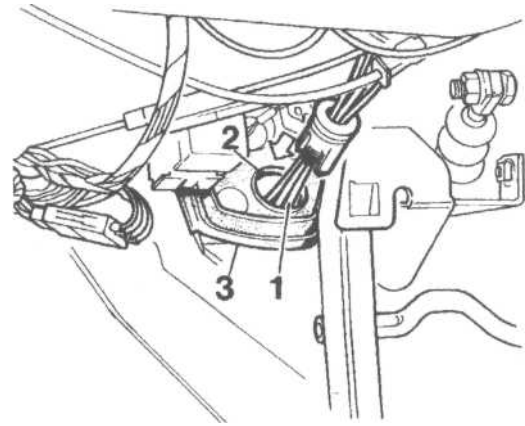

F 30 64 391

Zusatzkabelbaum (1) durch die Aussparung (2) der Gummitülle (3) führen und in den Motorraum einlegen.

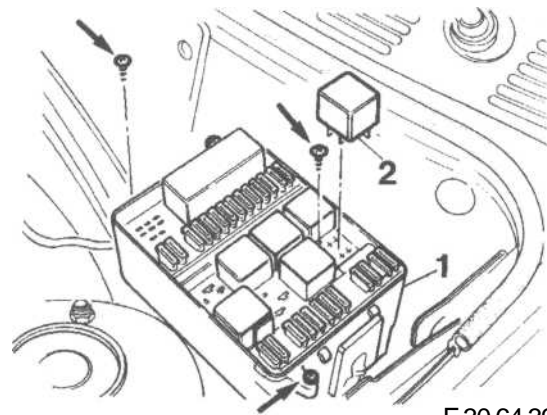

F 30 64 392

Deckel vom Sicherungskasten (1) abnehmen.  
Relais (2) vorsichtig herausziehen.  
Kreuzschlitzschrauben (Pfeile) herausdrehen.

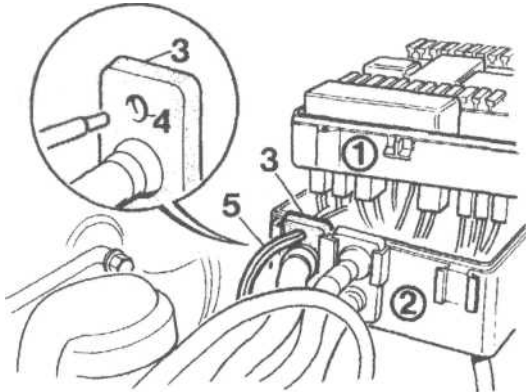

F 30 64 393

Oberteil (1) des Sicherungskasten (2) soweit vorsichtig hochziehen, wie die Kabel es zulassen.  
 Gummitülle (3) ausheben.  
 Vorgeprägte Aussparung (4) lt. Zeichnung aus der Gummitülle (3) ausdrücken.  
 Zusatzkabelbaum (5) bis zum Sicherungskasten (2) verlegen und durch die Aussparung (4) der Gummitülle (3) führen und in den Sicherungskasten (2) einlegen.

**Hinweis**

Steckplatzbelegung siehe Sicherungskastendeckel.

Die Schmelzsicherungen der Steckplätze 4 und 21 herausziehen.

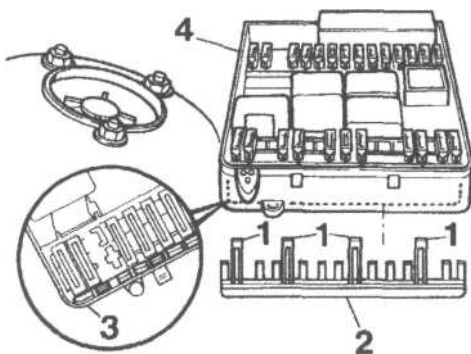

F 30 64 394

Haltenasen (1) der Sicherung (2) am Oberteil (3) des Sicherungskasten (4) mit einem Schraubendreher entriegeln und die Sicherung (2) vorsichtig ausbauen.

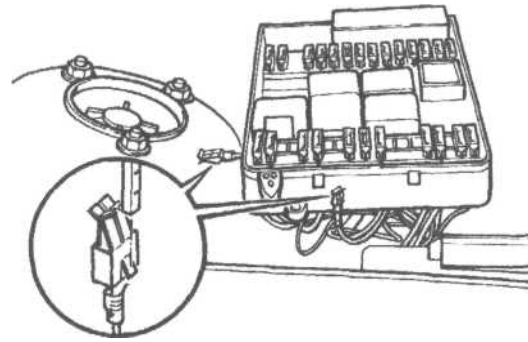

F 30 64 395

Federkontakte der Steckplätze 4 und 21 mit dem Ausdrückerwerkzeug ausdrücken.

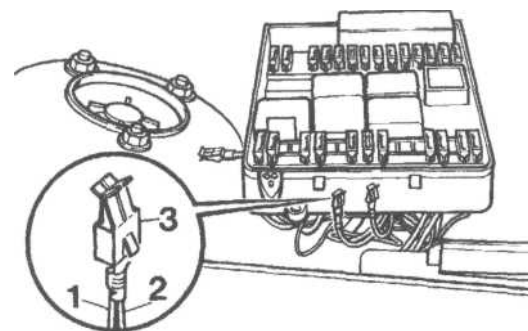

F 30 64 396

Ausgedrücktes Kabel (1) Kabelfarbe grau/rot mit Kabel (2) des Zusatzkabelbaumes Kabelfarbe grau/rot lt. Zeichnung in einen Federkontakt (3) zusammenstecken und mit der Crimpzange verkrimpen. Federkontakt (3) in den Steckplatz 21 einstecken.

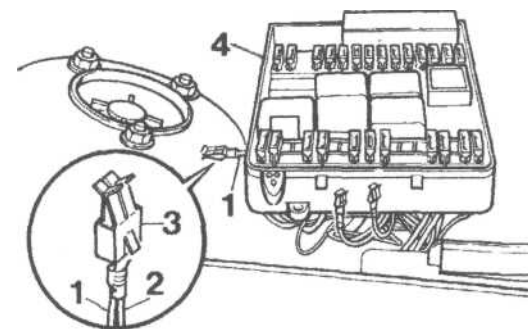

F 30 64 397

Ausgedrücktes Kabel (1) Kabelfarbe violett/grau mit Kabel (2) des Zusatzkabelbaumes Kabelfarbe rot/schwarz lt. Zeichnung in einen Federkontakt (3) zusammenstecken und mit der Crimpzange verkrimpen.

Federkontakt (3) in den Steckplatz 4 des Sicherungskasten (4) einstecken.

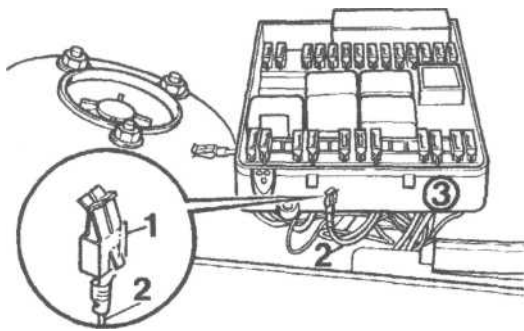

F 30 64 398

Federkontakt (1) auf das Kabel (2) des Zusatzkabelbaumes Kabelfarbe rot/schwarz festklemmen.  
 Federkontakt (1) in den Steckplatz 25 des Sicherungskasten einstecken.  
 Steckplatz 25 des Sicherungskasten (3) mit einer Schmelzsicherung 30 Ampere absichern.

Sicherungskasten zusammenbauen.

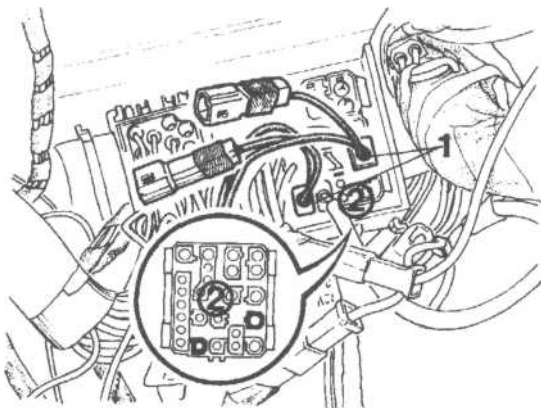

F 30 64 160

Anschlußstecker (1) vom Zusatzkabelbaum auf Steckplatz 58 des SA-Steckers (2) aufstecken.

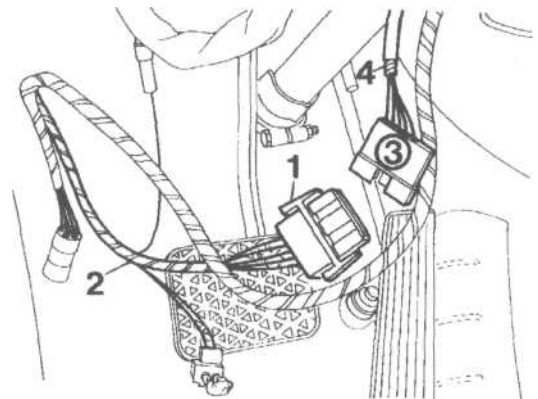

F 30 64 389

Stecker (1) des Zusatzhauptkabelbaumes (2) auf den Gegenstecker (3) des Zusatzkabelbaumes (4) aufstecken.

### 23. Sicherungsschalter umbauen (nur Modelle bis 9/87)

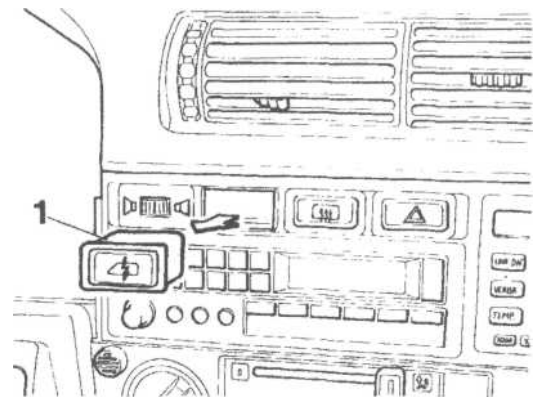

F 30 64 173

Sicherungsschalter (1) in Pfeilrichtung ausheben und Kabelstecker abziehen.

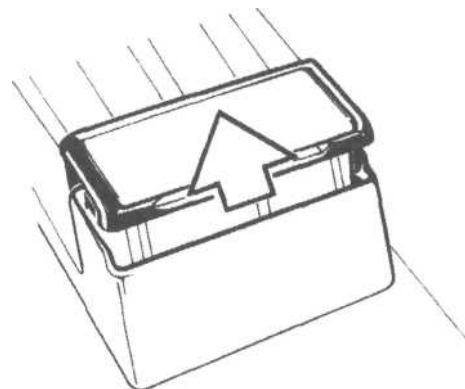

F 30 65 001

Hinteren Aschenbecher in Pfeilrichtung aus der Mittelkonsole ausheben.

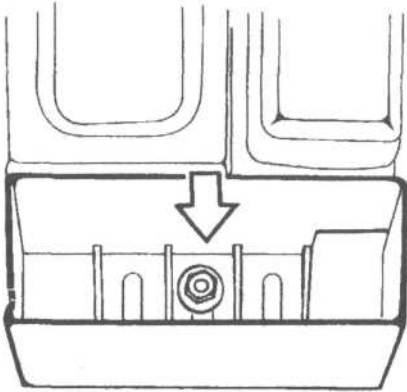

F 30 65 002

Sechskantmutter (Pfeil) anschrauben. Mittelkonsole durch Zurückziehen vorne aushängen.

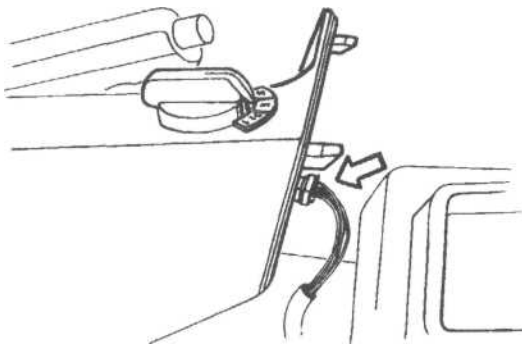

F 30 65 004

**Modelle mit EH-Getriebe**  
Anschlußstecker (Pfeil) abziehen.

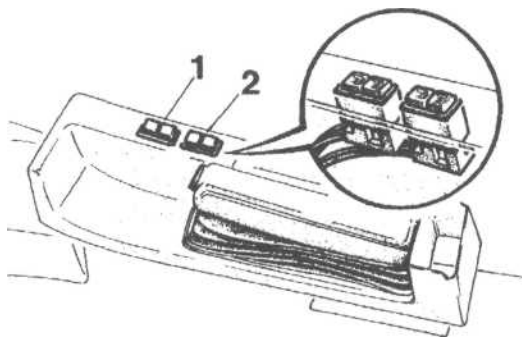

F 30 52 074

**Modelle mit elektrischer Sitzheizung**  
Stecker (1,2) der elektrischen Sitzheizung ausheben und die Kabelstecker abziehen.

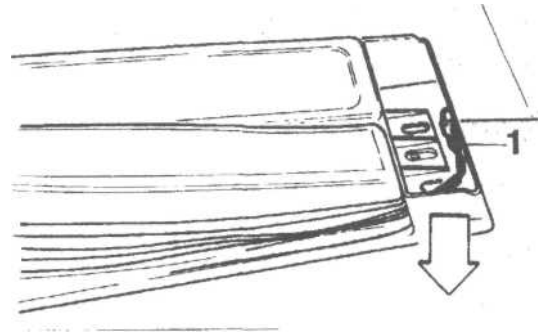

F 30 52 042

**Alte Modelle**

Aschenbecherbeleuchtung (1) in Reilrichtung abziehen.  
Mittelkonsole ausbauen.

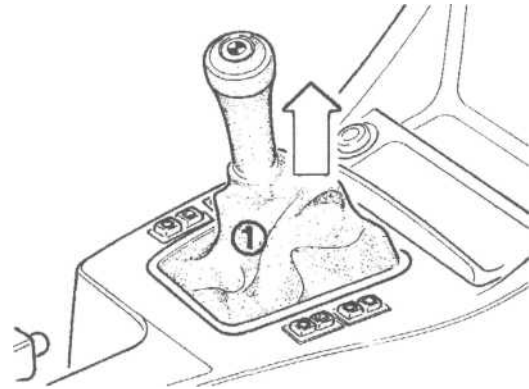

F30 52 045

**Modelle mit Schaltgetriebe**

Schalthebelmanschette (1) in Pfeilrichtung ausheben.

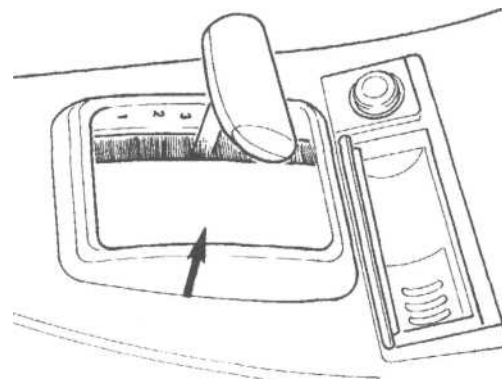

F 30 52 040

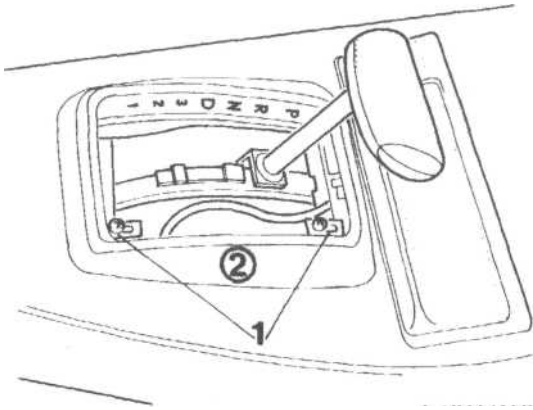

F 30 52 055

Kreuzschlitzschrauben (1) herausdrehen und die Wahlhebelverkleidung (2) ausbauen.

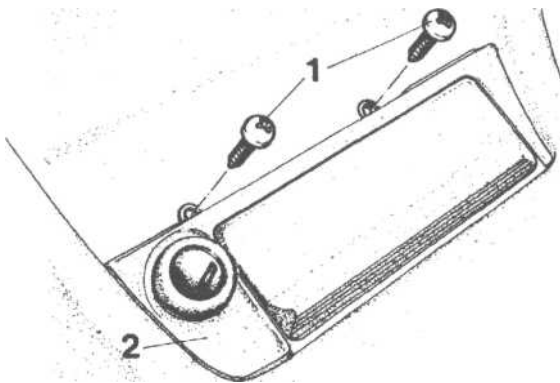

F 30 51 323

**Alle Modelle**

Kreuzschlitzschrauben (1) herausdrehen.  
Aschenbecherkonsole (2) ausheben.

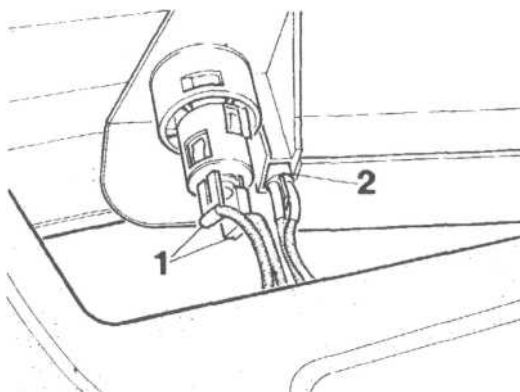

F 30 51 324

Kabel vom Zigarettenanzünder (1) und der Aschenbecherbeleuchtung (2) abziehen.  
Aschenbecherkonsole ausbauen.

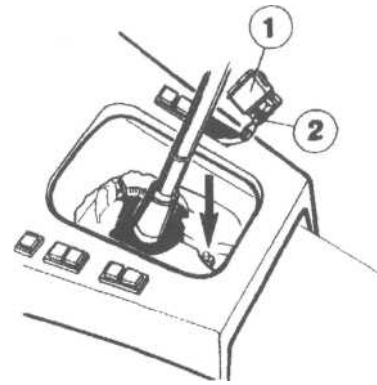

F 30 52 060

Schalter (1) der elektrischen Fensterheber ausheben und die Steckverbindungen (2) vom Schalter (1) abziehen.

Dämmfilz herausnehmen.

Sechskantmutter (Pfeil) abschrauben.

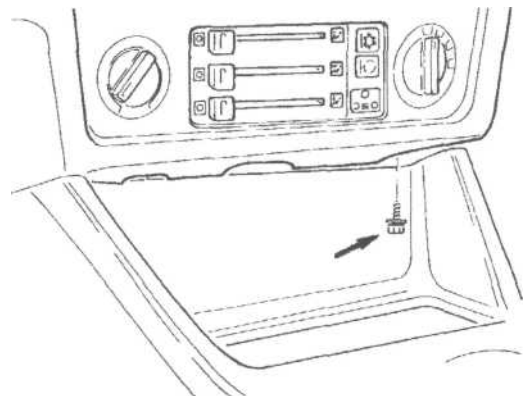

F 30 51 325

Sechskantschraube (Pfeil) herausdrehen.

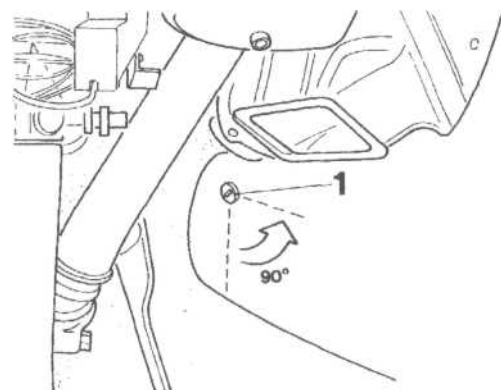

F 30 51 326

Verschluss (1) rechts und links um 90° verdrehen und herausnehmen.

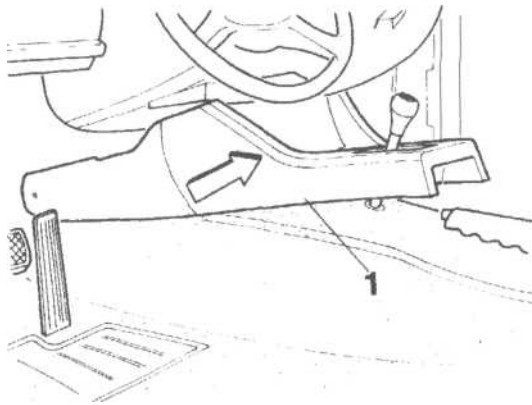

F 30 51 327

Ablagefach (1) in Pfeilrichtung ausbauen.

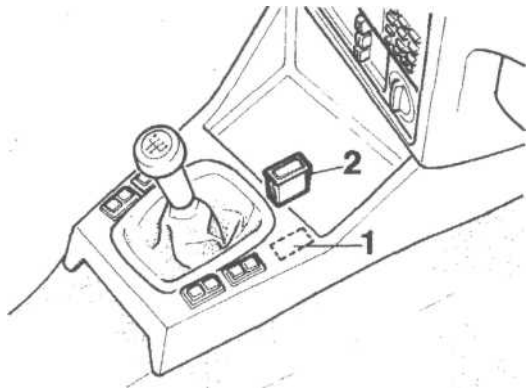

F30 64 174

Auf der Unterseite vorgeprägten Ausschnitt (1) ausschneiden und den Sicherungsschalter (2) der elektrischen Fensterheber einsetzen.

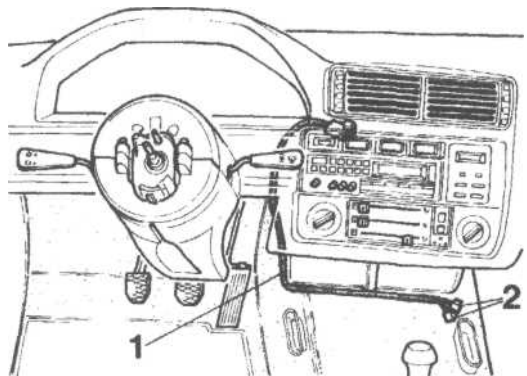

F 30 64 175

Kabelbaumteilstück Fensterhebersicherungsverlängerung (1) lt. Zeichnung bis zum Schalthebel verlegen und die Stecker (2) beim Einbau des Ablagefaches auf den Sicherungsschalter der elektrischen Fensterheber aufstecken. Stecker vom Fahrzeugkabelbaum abzwicken und die beiliegenden Flachsteckhülsen ankrumpfen. Flachsteckhülsen auf den Fahrzeugkabelbaum und und das Kabelbaumteilstück Fensterhebersicherungsverlängerung (1) aufstecken.

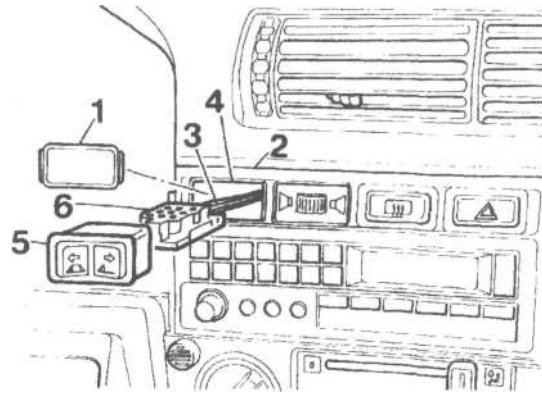

F 30 64 388

Blende (1) vorsichtig aus der Verkleidung (2) ausheben.

Kabel (3) des Zusatzhauptkabelbaum entlang dem Fahrzeugkabelbaum bis zur Aussparung (4) verlegen. Bedienelement (5) auf den Stecker (6) des Kabels (3) aufstecken.

Bedienelement (5) vorsichtig in die Aussparung (4) einsetzen.

Ablagefach und Mittelkonsole sinngemäß in Umgekehrter Reihenfolge des Ausbaus einbauen.

## 24. Verdeckklappenverriegelung einbauen

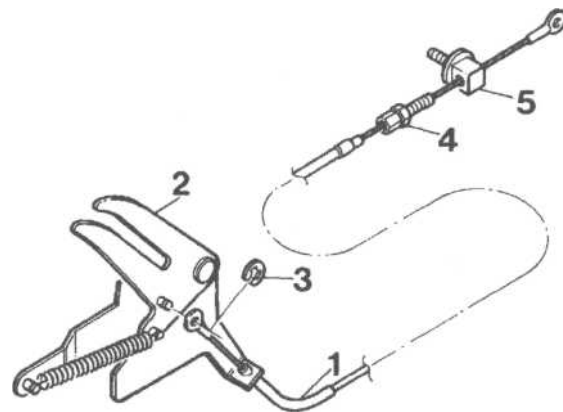

F 30 64 400

### Rechte und linke Fahrzeugseite

Bowdenzug (1) in das Verdeckklappenschloß (2) einhängen und die Sicherung (3) aufstecken.

Längeneinsteller (4) bis zum Anschlag in Aufnahme-Bowdenzug (5) einschrauben.



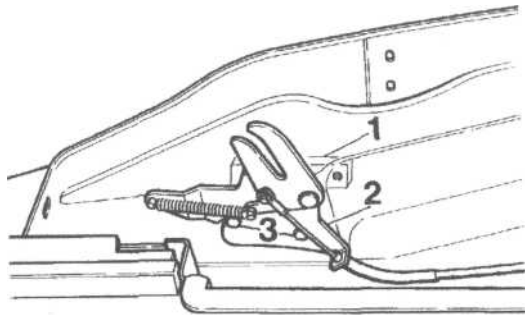

F 30 64 401

Gewindeblech (1) lt. Zeichnung an den Einbauort halten.  
Verdeckklappenschloß (2) einsetzen und mit Sechskantschrauben (3) festschrauben.

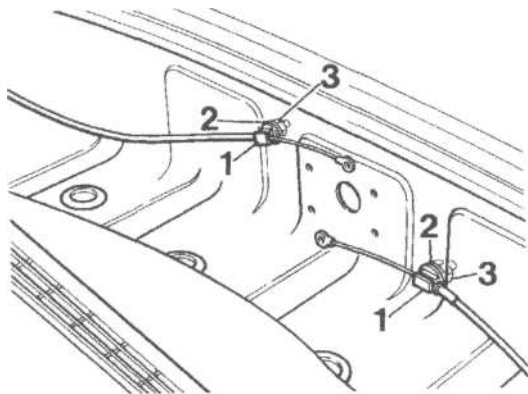

F 30 64 402

Aufnahme-Bowdenzug (1) lt. Zeichnung in die Bohrungen einsetzen.  
Sechskantmuttern (3) mit Unterlegscheiben (2) vom Gepäckraum aus von Hand festschrauben.  
Aufnahme-Bowdenzug (1) in Zugrichtung ausrichten und die Sechskantmuttern (3) festdrehen.

## 25. Verdeckklappenantrieb einbauen

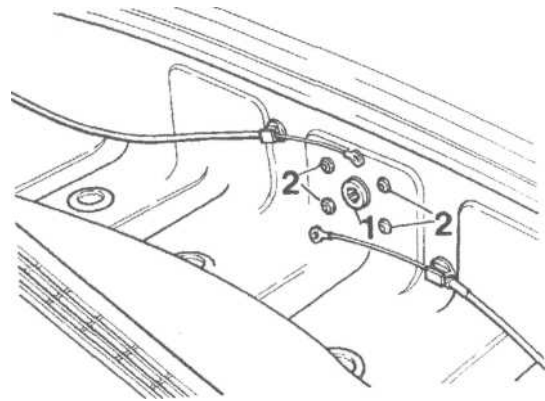

F 30 64 403

### Hinweis

Innensechskantschrauben (2) mit Loctite 242 Mittelfest einsetzen.

Verdeckklappenantrieb (1) lt. Zeichnung von Gepäckraum aus einsetzen und mit Innensechskantschrauben (2) M 6x 16 festschrauben.  
Anziehdrehmoment der Innensechskantschraube (2) 10 Nm.

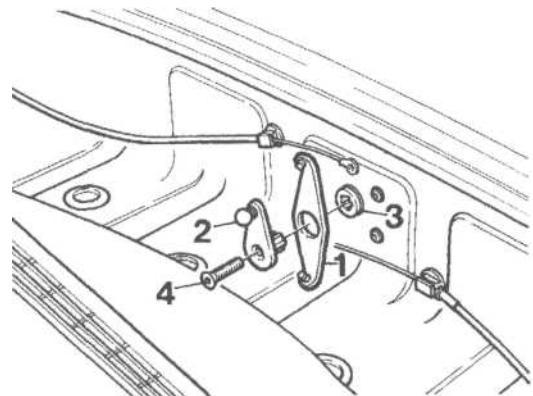

F 30 64 404

### Hinweis

Der Klappenhebel (2) ist codiert. Kreuzschlitz-Senkkopfschraube (4) mit Loctite 242 Mittelfest einsetzen.

Verriegelungshebel (1) und den Klappenhebel (2) in den Verdeckklappenantrieb (3) einsetzen.  
Kreuzschlitz-Senkkopfschraube (4) einsetzen und festdrehen.

Anziehdrehmoment der Kreuzschlitz-Senkkopfschraube (4) 5 Nrn.

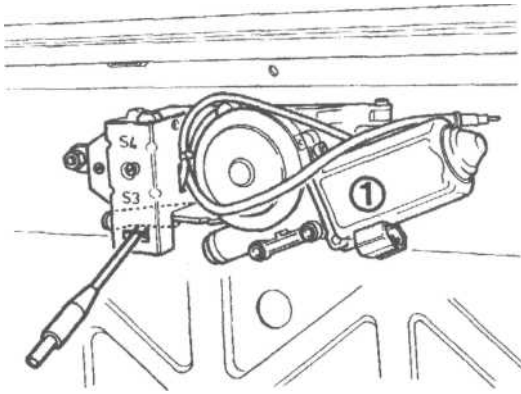

F 30 64 405

Verdeckklappenantrieb (1) lt. Zeichnung mit Hebel aus Bordwerkzeugkasten auskuppeln.

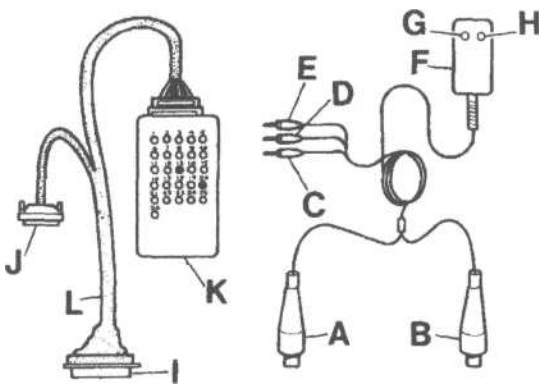

F 30 64 406

- A Batterie Plus
- B Batterie Minus
- C Stecker Blau
- D Stecker Grün
- E Stecker Gelb
- F LED Anzeige
- G Leuchtdiode Gelb
- H Leuchtdiode Grün
- K Box 26 polig
- I Stecker Steuergerät
- J Stecker Kabelbaum
- L Adapterkabel

Stecker C in den Steckplatz 20 der Box K einstecken.

Stecker D in den Steckplatz 13 der Box K einstecken.

Klemme A und B an eine 12V Batterie anschließen.

Stecker vom Steuergerät abziehen und mit dem Stecker I des Adapterkabels L zusammenstecken.

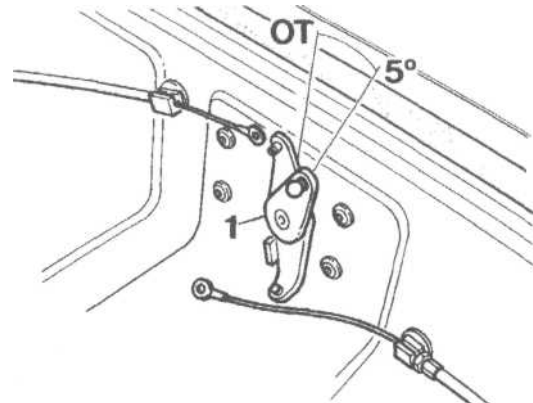

F 30 64 407

Klappenhebel (1) lt. Zeichnung auf Stellung 90° vor OT stellen.

Klappenhebel (1) langsam, in Blickrichtung gesehen, gegen Uhrzeigersinn drehen bis die gelbe Leuchtdiode der LED-Anzeige aufleuchtet. (Microschalter S3 wird geschaltet.)

Die Winklereinstellung muß  $5^\circ \pm 1^\circ$  betragen ggf. den Microschalter S3 einstellen.

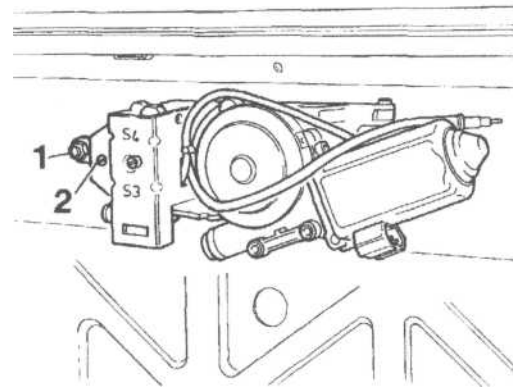

F 30 64 408

**Nur bei unkorrekter Microschaltereinstellung**

Sechskantschraube (1) lösen.

Sollwert des Microschalter durch verdrehen des Stellritzels (2) einstellen.

Sechskantschraube (1) mit einen Anziehdrehmoment von 2 Nm festdrehen.

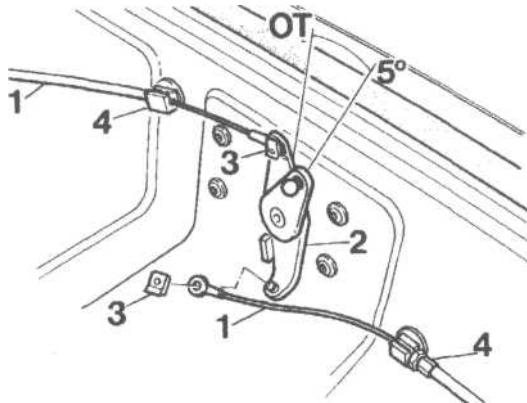

F 30 64 409

Bowdenzüge (1) auf den Verriegelungshebel (2) aufsetzen und die Sicherungsklammern (3) aufdrücken.

Verriegelungshebel (2) lt. Zeichnung auf Stellung 5° vor OT stellen.

Bowdenzüge (1) an den Längeneinstellern (4) so einstellen das kein Spiel mehr vorhanden ist.

## 26. Verdeckantrieb einbauen

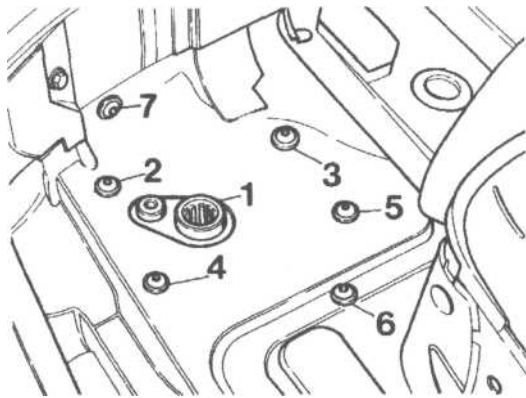

F30 64 410

### Hinweis

Innensechskantschrauben (2-7) mit Loctite 242 Mittelfest einsetzen.

Verdeckantrieb (1) lt. Zeichnung von Gepäckraum aus einsetzen.

Innensechskantschrauben (2-7) M6X16 von Hand einsetzen.

Innensechskantschrauben (2-7) in der Reihenfolge 2-5-3-4-6-7 festdrehen.

Anziehdrehmoment der Innensechskantschrauben 10 Nm.

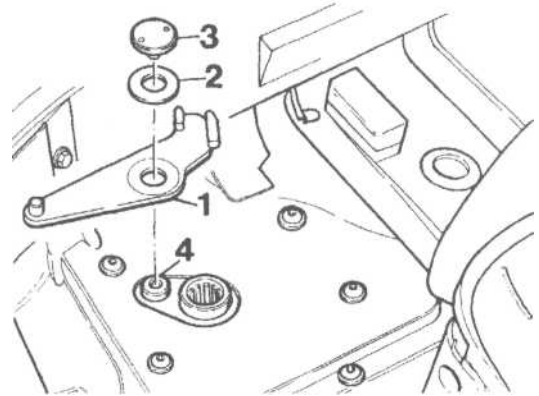

F 30 64 411

### Achtung

Vor dem Einbau des Betätigungshebel-Spannbügel (2) das Lager mit etwas Fett bestreichen.

Betätigungshebel-Spannbügel (1), Unterlegscheibe (2) in den Verdeckantrieb (4) einsetzen. Schraube (3) mit Loctite 242 Mittelfest einsetzen und mit dem Zapfenschlüssel IV festdrehen.

Das Anziehdrehmoment der Schraube (3) beträgt 5 Nm

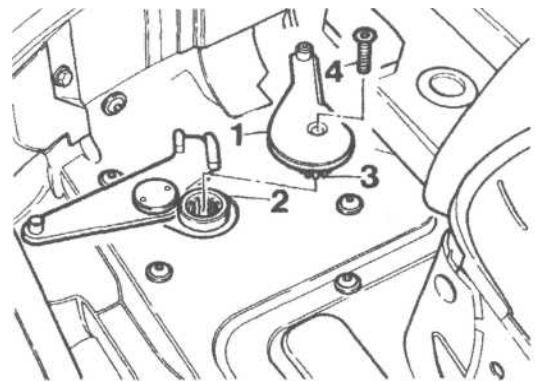

F30 64 412

F30 64 412

### Hinweis

Die Keilwelle (3) des Betätigungshebels-Verdeck (1) ist codiert.

Innensechskantschraube (4) mit Loctite 242 Mittelfest einsetzen.

Betätigungshebel-Verdeck (1) lt. Zeichnung in den Verdeckantrieb (2) einsetzen.

Innensechskantschraube (4) einsetzen und festdrehen.

Anziehdrehmoment der Innensechskantschraube (4) 5 Nm.

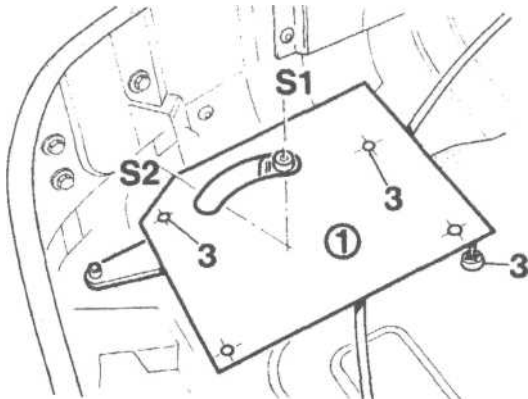

F 30 64 413

### Achtung

Die Stifte (3) der Einstellschablone (1) müssen in den Befestigungsschrauben des Verdeckantriebes eingesetzt werden.

Blauen Stecker C auf Steckplatz 20 der Box K aufstecken.

Grünen Stecker D auf Steckplatz 5 der Box K aufstecken.

Gelben Stecker E auf Steckplatz 6 der Box K aufstecken.

Einstellschablone (1) lt. Zeichnung auflegen.

S1 im Uhrzeigersinn anfahren.

S2 gegen Uhrzeigersinn anfahren.

Schaltstellungen des Betätigungshebel-Spannbügel überprüfen.

Die Leuchtdiode der LED muß in den Schaltstellungen S1 und S2 aufleuchten (Microschalter S1 und S2 werden betätigt), ggf. einstellen.

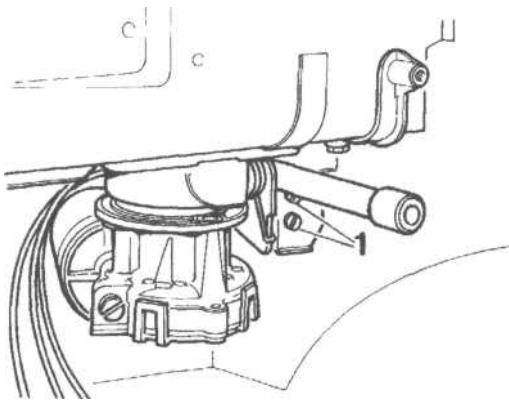

F 30 64 414

### Nur bei unkorrekter Einstellung der Mikroschalter

#### Drehrichtung der Stellschrauben (1) beachten.

Das Verdrehen der Stellschrauben (1) im Uhrzeigersinn bewirkt, daß sich die Winkelmaße verkleinern.

Microschalter S1 im Uhrzeigersinn, Microschalter S2 gegen Uhrzeigersinn anfahren. Microschalter S1 und S2 an den Stellschrauben (1) einstellen.

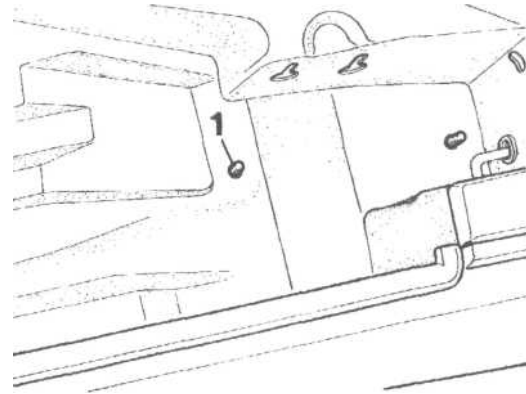

F 30 64 415

### Rechte Fahrzeugseite

Hinteren Stehbolzen (1) 3 mm absägen.

## 27. Verdeck einbauen

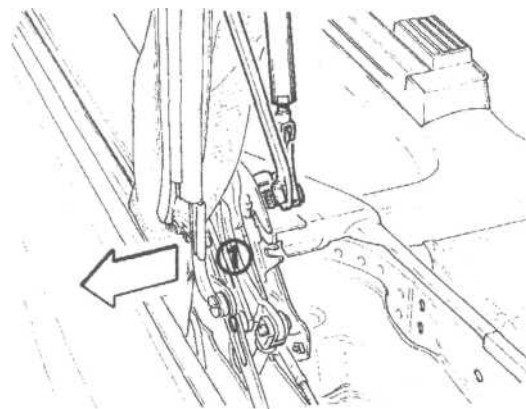

F 30 64 247

Verdeck mit Hilfe einer zweiten Person einsetzen. Hauptlager (1) auf der rechten und linken Fahrzeugseite in Pfeilrichtung bis zum Anschlag ziehen und das Verdeck festschrauben.

## 28. Verdeckgestänge einbauen

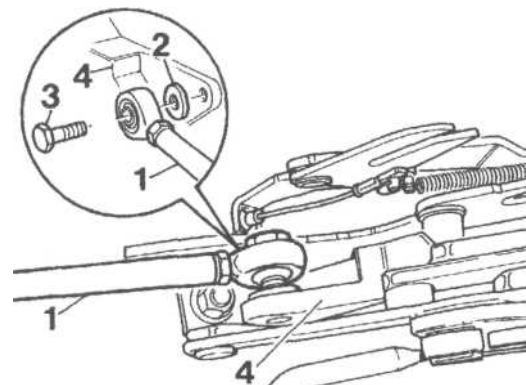

F 30 64 416

Sechskantschraube (3) mit Loctite 620 behandeln. Schubstange (1) mit Unterlegscheiben (2) und der Sechskantschraube (3) M10X25 an den Winkel (4) ansetzen und festdrehen.

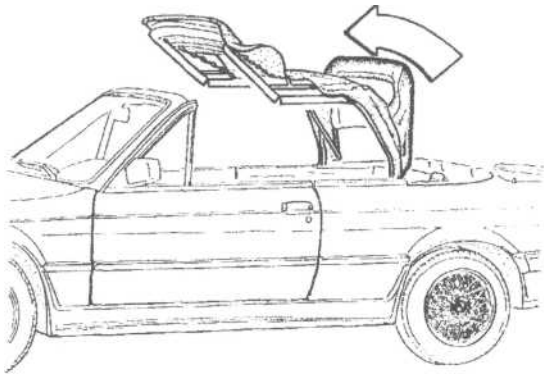

F 30 64 417

Verdeck lt. Zeichnung bis kurz vor Anschlag stellen.

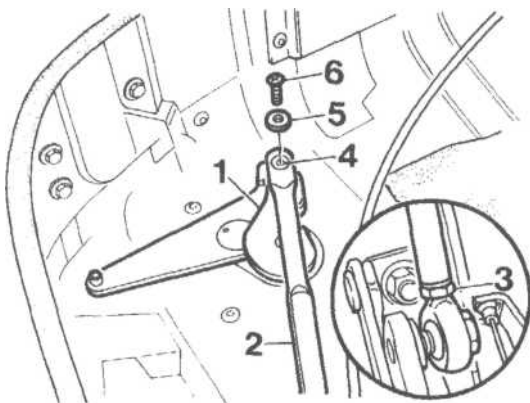

F 30 64 418

Betätigungshebel-Verdeck (1) in Stellung S1 stellen. Schubstange (2) am Verstellgewinde (3) so einstellen das die Schubstange (2) spannungsfrei auf die Gewindebuchse (4) des Betätigungshebel-Verdeck (1) paßt.

Kreuzschlitzschraube (6) M4x6-4,8 mit Unterlegscheibe (5) ansetzen und festziehen.

Verstellmutter am Verstellgewinde (3) kontern.

Einbauhinweis

Die Verstellmutter und die Kreuzschlitzschraube (6) ist nach der Einstellung mit Loctite 242 Mittelfest zu sichern.

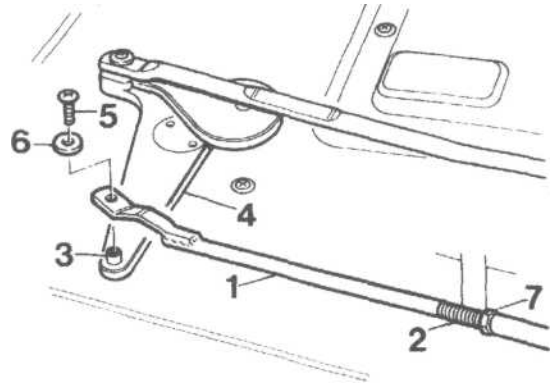

F 30 64 419

Anlenkhebel-Spannbügel (1) am Verstellgewinde (2) so einstellen, daß der Anlenkhebel-Spannbügel (1) spannungsfrei auf die Gewindebuchse (3) des Betätigungshebel-Spannbügel (4) paßt.

Kreuzschlitzschraube (5) mit Unterlegscheibe (6) ansetzen und festdrehen. Verstellmutter (7) kontern.

Einbauhinweis

Die Verstellmutter (7) und die Kreuzschlitzschraube (5) ist nach der Einstellung mit Loctite 242 Mittelfest zu sichern.

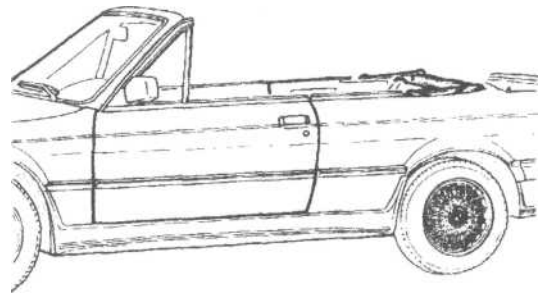

F 30 64 420

Verdeck ganz in den Verdeckkasten einlegen.

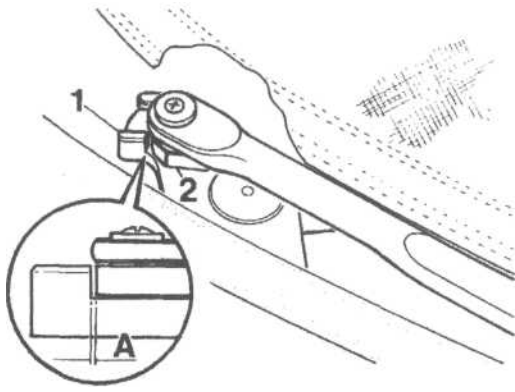

F 30 64 421

Verdeck langsam von Hand aus dem Verdeckkasten herausheben und während der Ausfahrbewegung die Freigängigkeit von Betätigungshebel-Spannbügel (1) und Betätigungshebel-Verdeck (2) überprüfen.

Maß A = 3 mm

Freigängigkeit ggf. Einstellen.

Dazu ist folgender Arbeitsschritt notwendig.

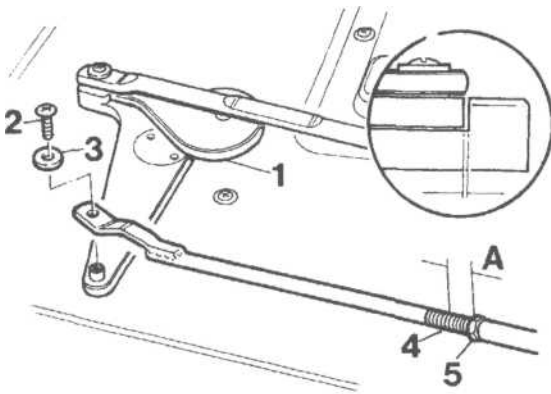

F 30 64 422

### Achtung

Der zulässiger Einstellbereich A liegt von 0-3 mm, von Nullage aus gemessen.

Betätigungshebel-Spannbügel (1) lt. Zeichnung auf Schaltstellung S1 stellen.

Kreuzschlitzschraube (2) mit Unterlegscheibe (3) herausdrehen.

Freigängigkeit durch Verstellen der Länge des Anlenkungsspannbügel (4) einstellen.

Kreuzschlitzschraube (2) und Kontermutter (5) mit Loctite 242 Mittelfest behandeln.

Kreuzschlitzschraube (2) mit Unterlegscheibe (3) einsetzen und festdrehen. Freigängigkeit überprüfen.

Kontermutter (5) kontern.

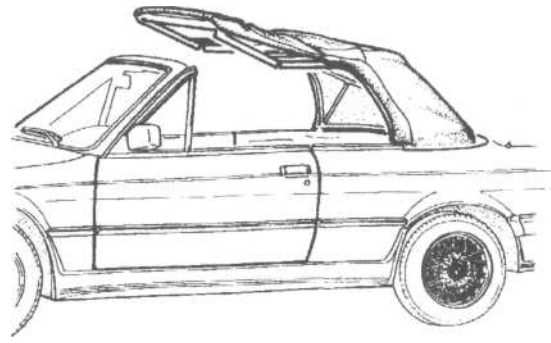

F 30 64 423

Verdeck lt. Zeichnung von Hand ganz aus den Verdeckkasten ausfahren.

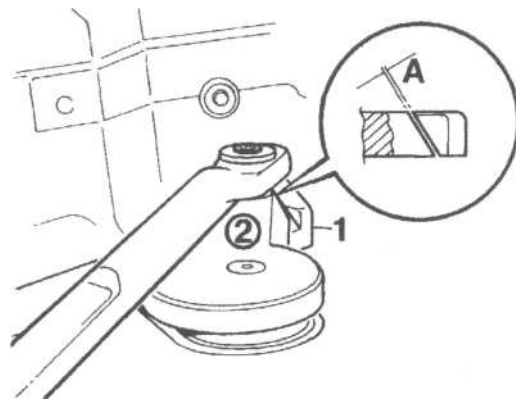

F 30 64 424

Vom Fahrgastraum aus, mit einer Taschenlampe den Lichtspalt zwischen Betätigungshebel-Spannbügel (1) und Betätigungshebel-Verdeck (2) überprüfen, ggf. einstellen. Dazu sind folgende Arbeitsschritte notwendig.

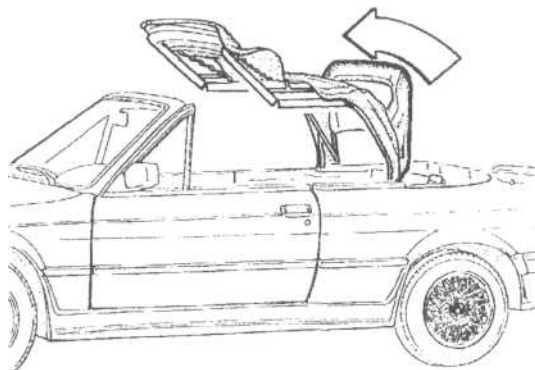

F 30 64 417

Verdeck lt. Zeichnung kurz vor Anschlag stellen.

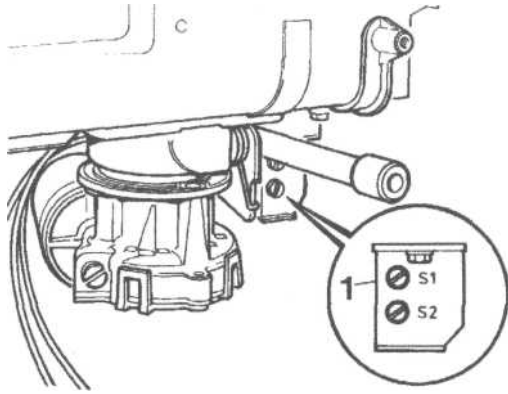

F 30 64 427

### Hinweis

Die Stellschraube (1) des Microschalter S2 darf max.  $\pm 2$  Umdrehungen verstellt werden.

Microschalter S2 lt. Zeichnung 1/2 Umdrehung in Uhrzeigersinn verdrehen.

Lichtspalt überprüfen, ggf. Arbeitsschritt wiederholen.

## 29. Steuergerät einbauen

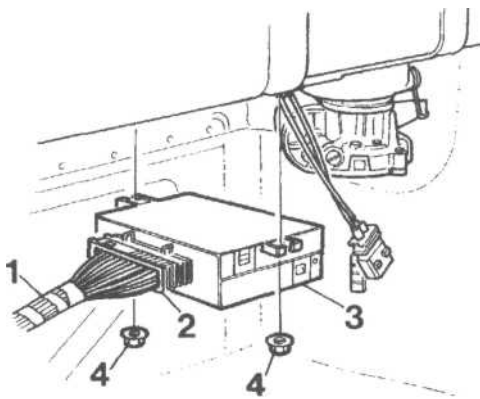

F 30 64 428

Zusatzhauptkabelbaum (1) entlang der Gepäckraumrückwand zum Steuergerät (3) verlegen. Stecker (2) des Zusatzhauptkabelbaumes (1) auf das Steuergerät (3) aufstecken und verriegeln.

Steuergerät (3) lt. Zeichnung an das Verstärkungsblech anhalten und mit Sechskantmutter (4) festschrauben.

## 30. Funktionsprüfung

### Achtung

Um Beschädigungen zu vermeiden, wird die Funktionsprüfung ohne Verdeckklappe durchgeführt.

Die ordnungsgemäße Inbetriebnahme wird über die "definierte Stellung" erreicht. Nur die "definierte Stellung" wird zunächst von der elektronischen Steuerung erkannt und nur aus der "definierten Stellung" heraus kann eine Inbetriebnahme des EM-Verdecks erfolgen.

Um die "definierte Stellung" zu erreichen sind folgende Arbeitsschritte notwendig:

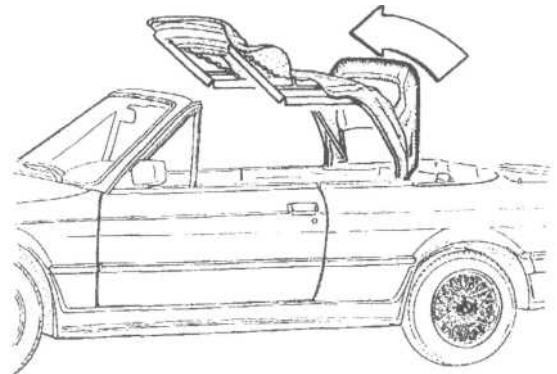

F 30 64 417

Verdeck schließen.

Verdeckantrieb ausgekuppelt, Spannbügel hoch.

Verdeckklappenantrieb auf Stellung Verdeckklappe geschlossen.

Klappenantrieb in einer Zwischenstellung des Antriebshebels (zwischen Schaltpunkt S3 und S4 in Uhrzeigersinn gesehen) einkuppeln. Stecker des Zusatzkabelbaumes auf die entsprechenden Gegenstecker des Verdeckantriebes und des Verdeckklappenantriebes aufstecken.

Verdeckklappenantrieb ausgekuppelt.

Batterie anschließen. Zündschloß auf

Radiostellung. System über

Bedienelernent starten.

Während des Probelauf die Freigängigkeit des Gestänges (siehe Seite 38) überprüfen ggf. einstellen.

## 31. Verdeckklappe anbauen

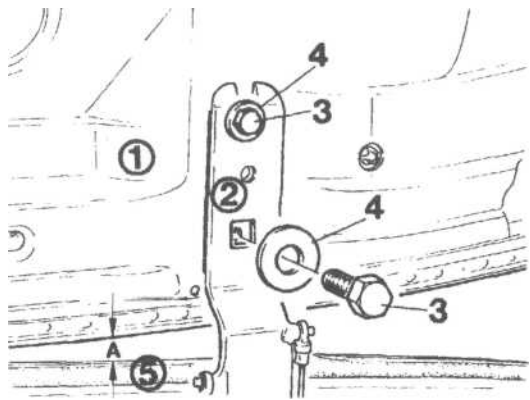

F 30 64 278

### Rechte und linke Fahrzeugseite

Verdeckklappe (1) mit Hilfe einer zweiten Person auf das rechte und linke Verdeckklappenscharnier (2) aufsetzen und die Sechskantschrauben (3) mit den Unterlegscheiben (4) von Hand festdrehen. Verdeckklappe (1) so einstellen, daß zwischen der Verdeckklappe (1) und dem Steg (5) ein Mindestabstand  $A = 5 \text{ mm}$  gewährleistet ist.

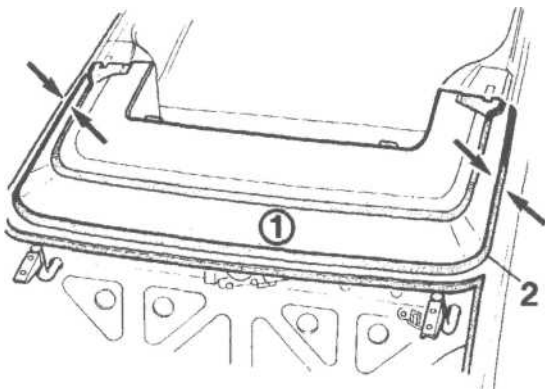

F 30 64 429

Verdeckklappe (1) lt. Zeichnung ganz schließen. Kontur (Peile) der Verdeckklappe (1) und der Karosserie (2) überprüfen ggf. die Verdeckklappe einstellen.

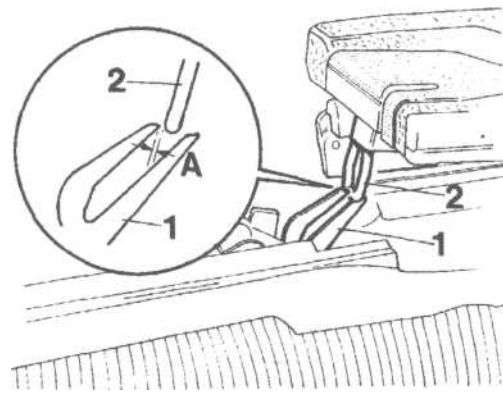

F30 64 284

### Rechte und linke Fahrzeugseite

Verdeckklappenverriegelung (1) so einstellen, daß die Bügel der Verdeckklappe (2) im Abstand A in die Verdeckklappenverriegelung (1) eintaucht.  $A = 3 \text{ mm}$

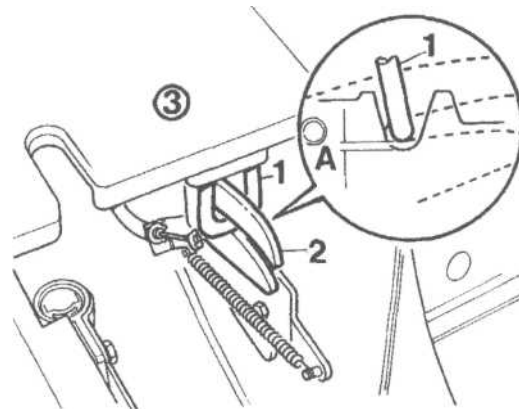

F 30 64 430

### Achtung

Bügel (1) der Verdeckklappe (3) muß in der Mitte von der Verdeckklappenverriegelung (2) eingreifen. Verdeckklappe (3) ganz schließen und ganz runterdrücken, bis die Kontur an den Zierleisten stimmt.

Verdeckklappenverriegelung (2) so einstellen, daß der Bügel (1) der Verdeckklappe (3) im Abstand A in die Verdeckklappenverriegelung (2) eintaucht.

Abstand  $A = 3 \text{ mm}$

Verdeckklappenverriegelung (2) schmieren.



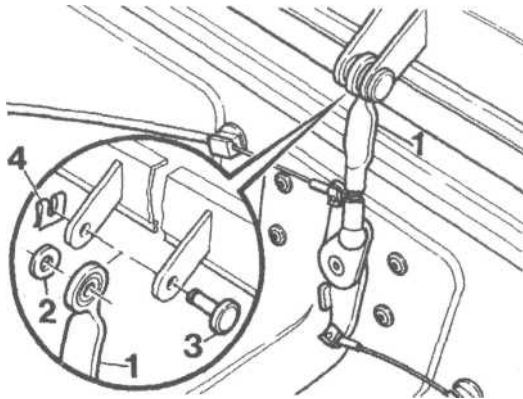

F 30 64 431

Verdeckklappe bis zum Anschlag öffnen.  
 Schubstange (1) mit Buchse (2) und Bolzen (3)  
 einsetzen.  
 Sicherung (4) aufdrücken.

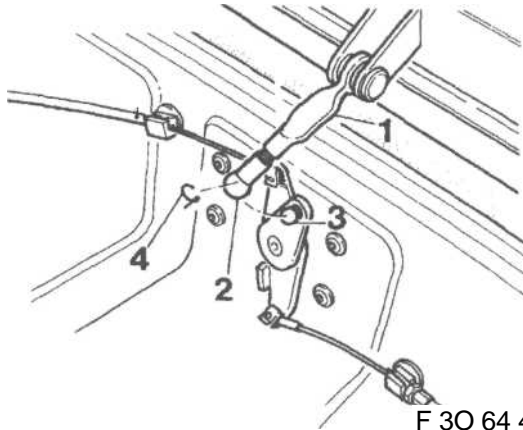

F 30 64 432

Schubstange (1) so einstellen, daß die Kugelpfanne  
 (2) spannungsfrei auf den Kugelkopf (3) aufgedrückt  
 wird.  
 Sicherungsklammer (4) einsetzen.  
 Kunststoffabdeckung auf die Schubstange (1)  
 aufsetzen.

### 32. Verdeckklappenbetätigung umbauen

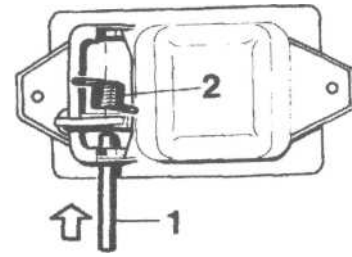

F 30 64 306

Stift (1) herausziehen.  
 Feder (2) lt. Zeichnung einsetzen.  
 Stift (1) in Pfeilrichtung einschieben.

### 33. Hintere Seitenverkleidungen ausschneiden

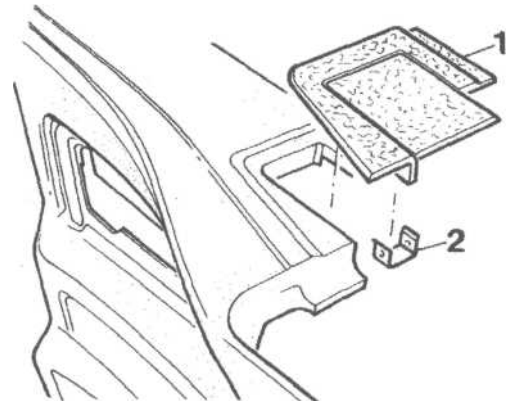

F 30 64 433

#### Hinweis

Die rechte Gestängeausschnittsklappe (1) und  
 Klammer (2) wird durch eine neue Gestängeaus-  
 schnittsklappe aus dem Einbausatz ersetzt.

#### Rechte und linke Fahrzeugseite

Klammer (2) abnehmen und Gestänge-  
 ausschnittsklappe (1) ausbauen.

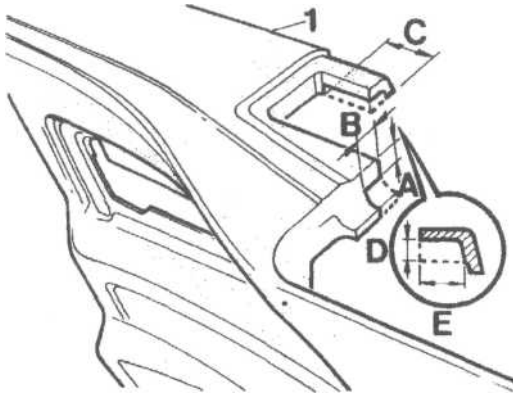

F 30 64 425

### Rechte und linke Fahrzeugseite

Verkleidung (1) lt. Zeichnung ausschneiden.

Maß A = 10 mm Maß B = 12 mm

### Nur rechte Fahrzeugseite

Verkleidung (1) lt. Zeichnung ausschneiden.

Maß C = 38 mm Maß D = 8 mm

Maß E = 12 mm

Alle bearbeiteten Kanten entgraten

Verkleidung (1) einbauen.

## 34. Hinweisschild einstecken

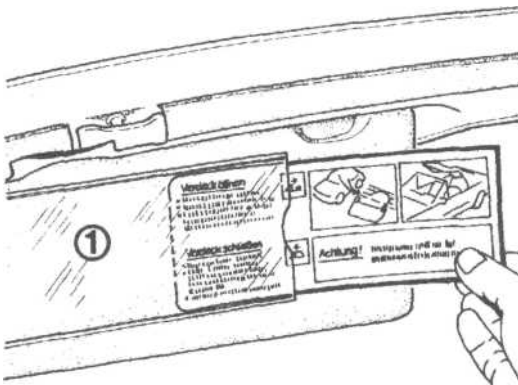

F 30 64 307

Sonnenblende (1) auf der Fahrerseite herunterklappen.

Bedienhinweise für manuelle Verdeckbetätigung gegen Bedienhinweise für EM-Verdeck austauschen.

Alle ausgebauten Teile im Fahrgastraum sinngemäß in umgekehrter Reihenfolge einbauen.

Gepäckraumklappe anbauen und einstellen.

Druckfehler, Irrtümer und Änderungen vorbehalten

## 35. Fehlersuche am EM-Verdeck

### System läuft nicht an

Verdeck (1) so weit von Hand hochdrücken, daß die Spannstangen (2) deutlich nach unten durchgedrückt sind.

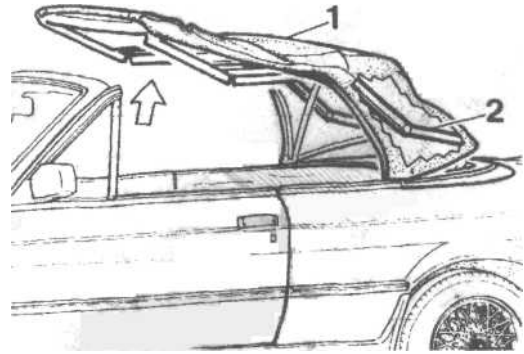

F 30 64 399

### Spannbügel senkt sich bei " Verdeck schließen "                      ib

Ursache: Schaltpunkt S4 "Klappe zu" wurde nicht erreicht, Antriebsmotor fährt auf "Block"

Abhilfe: Kontrolle des Schaltpunktes S4 mit Einstellschablone, gegebenenfalls nachjustieren.  
Einstellung der Klappenschlösser kontrollieren. Einstellschrauben für Seilzüge zurückdrehen.

### Verdeckklappe fährt nicht " Auf " bzw " Zu "

Ursache : Schaltpunkt S1 "Spannbügel Hoch" wurde nicht erreicht.

Abhilfe : Korrekte Microschaltereinstellung S1 " Spannbügel Hoch".

### Die Steuerung wird nach Ausfall wieder in Betrieb genommen

Die Punkte 1 bis 4 werden nacheinander ausgeführt, bis die Funktion der Verdeckautomatik wieder die Funktion aufnimmt.

Sollte nach Punkt 4 der Ablauf nicht gewährleistet sein, die Microschalter überprüfen bzw. Steuergerät wechseln.

1. Zündung "Aus", mehrere Sekunden Pause.  
Zündung "Radiostellung".

Probelauf

2. Batterie abklemmen bzw. Stecker vom Steuergerät abziehen,  
60 s Pause, anklemmen.

Probelauf

3. Verdeck und Klappenantrieb "Notentriegeln", definierten Schaltpunkt S1 "Spannbügel Hoch" manuell anfahren, Verdeckklappe steht in einer "Zwischenstellung".  
Beide Antriebe wieder einkuppeln.

Probelauf

Wenn kein Anlauf erfolgt, in voriger Verdeckposition mit LED-Anzeige kontrollieren, ob S1 geschaltet hat  
gegebenenfalls nachjustieren!

Probelauf

4. Klappenantriebe "Notentriegeln", Seilzüge aushängen, Schubstange Verdeckklappe auskuppeln.  
Antriebshebel von Hand auf Schaltpunkt S4 "Klappe geschlossen" fahren und Klappenantrieb einkuppeln.

# ELECTRO-MECHANICAL CONVERTIBLE TOP 5400-1

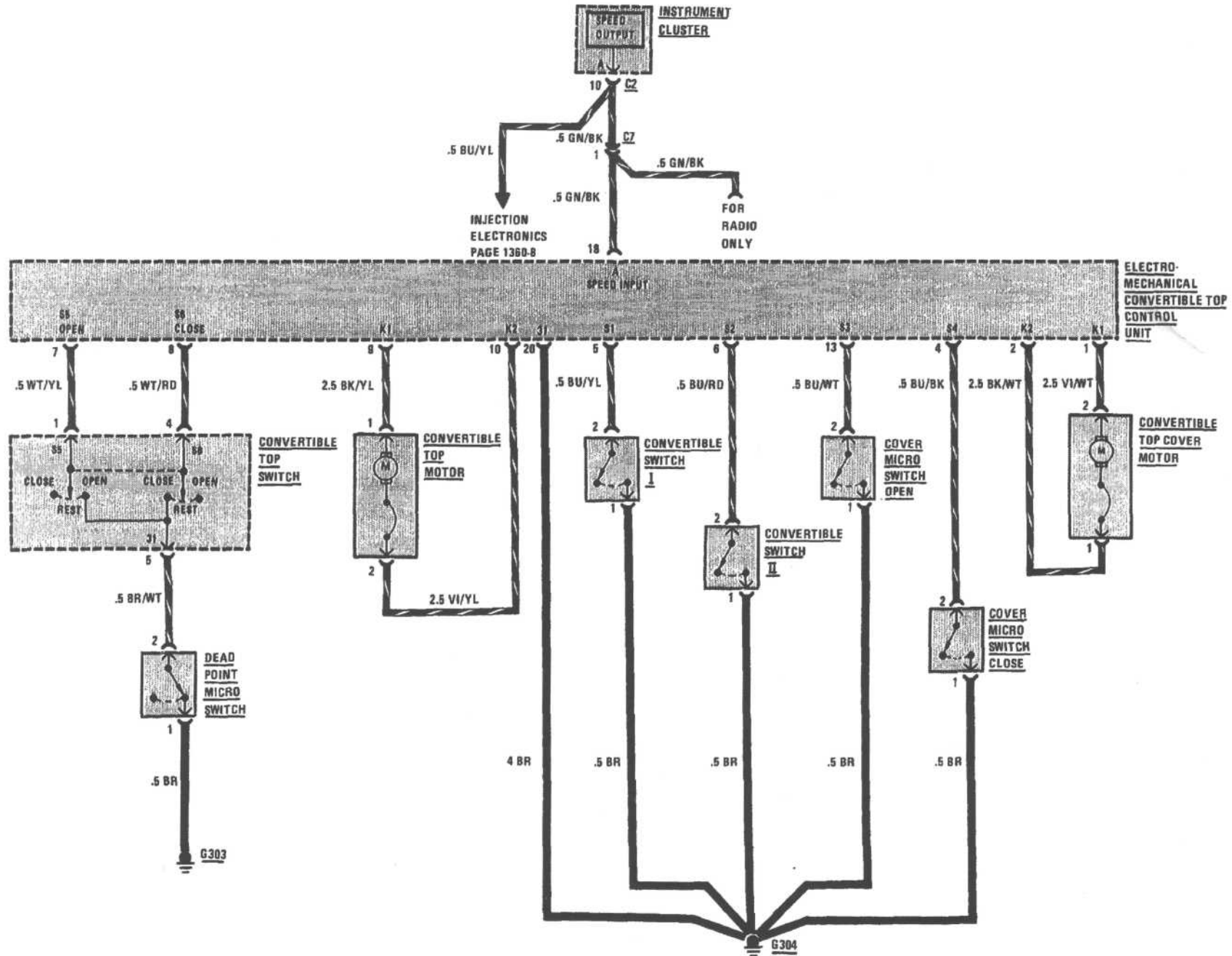

# 5400-0 ELECTRO-MECHANICAL CONVERTIBLE TOP

